



Specific information

Instructions
for use =



specific
information

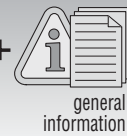

general
information

(GB) IMPORTANT

This notice contains information and instructions specific to this product only, for complete product information, see also the attached Petzl General Information notice. Both notices must be read and understood before using this product.

(FR) IMPORTANT

Cette notice contient uniquement des informations spécifiques à ce produit. Pour avoir une information complète, voir aussi la notice des Informations générales à tous les produits Petzl. Les deux notices doivent être lues et comprises avant d'utiliser ce produit.

(DE) WICHTIG

Diese Gebrauchsanweisung enthält wichtige Informationen und Anweisungen, die nur für dieses Produkt gelten. Weitere Informationen zu allen Produkten finden Sie der allgemeinen Petzl-Produktbeschreibung. Vor der Verwendung dieses Produkts müssen beide Dokumente gelesen und inhaltlich verstanden werden.

(IT) IMPORTANTE

Questa nota informativa contiene informazioni specifiche di questo prodotto soltanto. Per avere un'informazione completa, fate riferimento anche alla nota informativa generale di tutti i prodotti Petzl. Entrambe le note informative vanno lette e comprese prima di utilizzare questo prodotto.

(ES) IMPORTANTE

Esta ficha técnica contiene únicamente información específica de este producto. Para una información completa, consulte también la ficha de Información general incluida en todos los productos Petzl. Las dos fichas técnicas deben leerse y entenderse antes de utilizar este producto.

(PT) IMPORTANTE

Esta notícia contém unicamente informações específicas para este produto. Para ter uma informação completa, veja também a notícia das Informações Gerais para todos os produtos Petzl. As duas notícias deve ser lidas e compreendidas antes de utilizar este produto.

(NL) BELANGRIJK

Deze bijsluiter bevat enkel de specifieke informatie voor dit product. Voor een volledige informatie, zie ook de bijsluiter met de Algemene Inlichtingen bijgevoegd bij alle Petzl producten. Beide bijsluiters moeten worden gelezen en begrepen alvorens dit product te gebruiken.

(DK) VIGTIGT

Denne brugsanvisning indeholder specifikke informationer og instruktioner kun for dette produkt, for at fuldende produktinformationen, se vedlagte Petzl overordnende brugsanvisning. Begge brugsanvisninger bør læses og forstås før ibrugtagning af dette produkt.

(SE) VIKTIGT

Detta informationsblad innehåller information och instruktioner som är specifika för denna produkt. För komplett produktinformation, se även den bifogade allmänna informationen från Petzl. Bägge informationsbladen måste läsas och all information måste förstås innan produkten används.

(FI) TÄRKEÄÄ

Tämä ohje käsittää tietoa ja käyttöohjeita nimenomaan tästä tuotteesta. Lue myös oheen liitetty, yleinen Petzl informaatio. Molemmat ohjeet on luettava ja ymmärrettävä ennen tuotteen käyttöä.

(NO) VIKTIG

Denne bruksanvisningen inneholder kun informasjon og instruksjoner spesifikt for dette produktet. For komplett produktinformasjon, vennligst se den generelle bruksanvisningen fra Petzl. Begge bruksanvisningene må leses og forstås før produktet tas i bruk.

(RU) ВАЖНАЯ ИНФОРМАЦИЯ

Эти материалы содержат специальную информацию, которая имеет отношение только к данной продукции. Для получения полной информации обратитесь к заметкам содержащим Общую Информацию Petzl (прилагается). Пожалуйста, прочитайте и осознайте обе части инструкции перед тем, как начнете использовать эту продукцию.

(CZ) DŮLEŽITÉ

Tento návod obsahuje informace, které jsou určeny pouze pro tento výrobek. Pro úplnější informace použijte přiložené Všeobecné informace firmy Petzl. Před použitím tohoto výrobku jste povinni se seznámit s obsahem obou dokumentů.

(PL) UWAGA

Niniejsza instrukcja zawiera wyłącznie informacje właściwe dla tego produktu W celu uzyskania kompletnych informacji należy zapoznać się instrukcją Informacje ogólne dla wszystkich produktów Petzl. Należy przeczytać i zrozumieć obydwie instrukcje zanim zaczniesz używać ten produkt.

(SI) POMEMBNO

Ta navodila vsebujejo informacije, ki se nanašajo samo na ta izdelek. Za popolnejše informacije o izdelku preberite tudi Splošne informacije Petzl, ki so priložene. Pred uporabo izdelka morate prebrati in razumeti obe navodili.

(HU) FIGYELEM

Ez a használati utasítás kizárólag a termékre vonatkozó speciális információkat tartalmazza, és csak az összes Petzl termékre vonatkozó Általános információkkal együtt nyújt elégséges tájékoztatást. A termék használatbavétele előtt elengedhetetlen a két ismertető alapos áttanulmányozása és megértése.

(BG) ВАЖНО

Тази листовка съдържа само специфичната информация и указания за употреба на този продукт. За да получите пълна информация, вижте също листовката "Обща информация" отнасяща се до всички продукти на Петцл. Преди да започнете да употребявате този продукт, трябва да прочетете и разберете и двете листовки.

(JP) 重要な注意事項

ここでは、この製品特有の注意、説明事項のみを掲載しています。この製品に関するその他の情報は、製品に添付されている一般注意事項を参照ください。ここにある説明と製品に添付されている一般注意事項を必ずよく読み、理解したうえで製品をご使用ください。

(KR) 중요

이 지시사항은 이 상품에 관한 정보와 사용 지시만을 포함하고 있으며, 완전한 제품 정보는 부가 설명된 일반 정보를 참고하십시오. 제품을 사용하기 전에 반드시 두 사항을 숙지하시기 바랍니다.

(CN) 重要聲明

這段聲明的內容和指示祇是對這特定的產品而言，其它產品資料請參閱附上之一般Petzl產品指示。在使用產品前，兩方面的指示均需閱讀及充分明白方可使用。

(TH) มีความหมาย

ขอความเตือนอันนี้บรรจุงเรื่องคำแนะนำ และข้อมูลพิเศษของผลิตภัณฑ์นี้ สำหรับข้อมูลผลิตภัณฑ์สมบูรณ์, ใหลูที่คำแนะนำทั่วไปของ Petzl ที่แนบมา คำแนะนำทั้งสองอันนี้ต้องอ่าน และทำความเข้าใจ ผลิตภัณฑ์นี้.



WARNING

Activities involving the use of this product are inherently dangerous. You are responsible for your own actions and decisions.

Before using this product, you must :

- Read and understand all Instructions for use.
- Become acquainted with the product's capabilities and limitations.
- Understand and accept the risks involved.

Additionally, you should get qualified instruction in its proper use.



FAILURE TO HEED ANY OF THESE WARNINGS MAY RESULT IN SEVERE INJURY OR DEATH.

Made in France



3 year guarantee
Garantie 3 ans
Garantie 3 Jahre
Garanzia 3 anni
Garantía 3 años

Read this notice carefully
Lire attentivement cette notice
Gebrauchsanweisung aufmerksam lesen
Leggere attentamente queste istruzioni
Lea atentamente esta ficha técnica



CONNEXION FIXE C42

Lanyard / anchor strap
Longe / sangle d'amarrage
Verbindungsmittel / Fixierungsschlinge
Longe / fettuccia di ancoraggio
Cabo de anclaje / cinta de anclaje

CE 0197

EN 354
EN 795

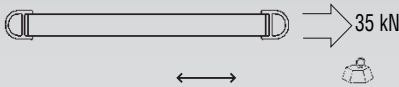

C42.100	100 cm	335 g
C42.150	150 cm	387 g
C42.200	200 cm	438 g

Component part of a fall-arrest system.
This product alone must not be used as fall arrester.
Average lifetime : 6 months heavy use, 12 months normal use, 3 years maximum occasional use.

Composante d'un système d'arrêt des chutes.
Ce produit seul ne doit pas être utilisé comme antichute.
Durée de vie moyenne : 6 mois en utilisation intensive, 12 mois en utilisation normale, 3 ans maxi pour une utilisation occasionnelle.

Teil eines Auffangsystems.
Dieses Produkt allein darf nicht als Auffanggerät verwendet werden.

Durchschnittliche Lebensdauer : 6 Monate bei intensiver Verwendung, 12 Monate bei normaler Verwendung, 3 Jahre maxi bei gelegentlicher Verwendung.

Componente di un sistema d'arresto anticaduta.
Questo prodotto non deve essere utilizzato come anticaduta.
Durata media: 6 mesi con utilizzo intensivo, 12 mesi con utilizzo normale, 3 anni con utilizzo occasionale.

Componente de un sistema anticaídas.
Este producto no debe ser utilizado como un equipo anticaída.
Vidal útil media : 6 meses en uso intensivo, 12 meses en uso normal, 3 años máximo para una utilización ocasional.



CONNEXION FIXE C42

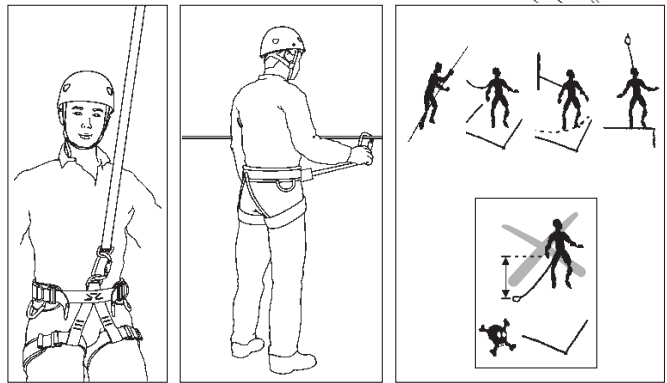
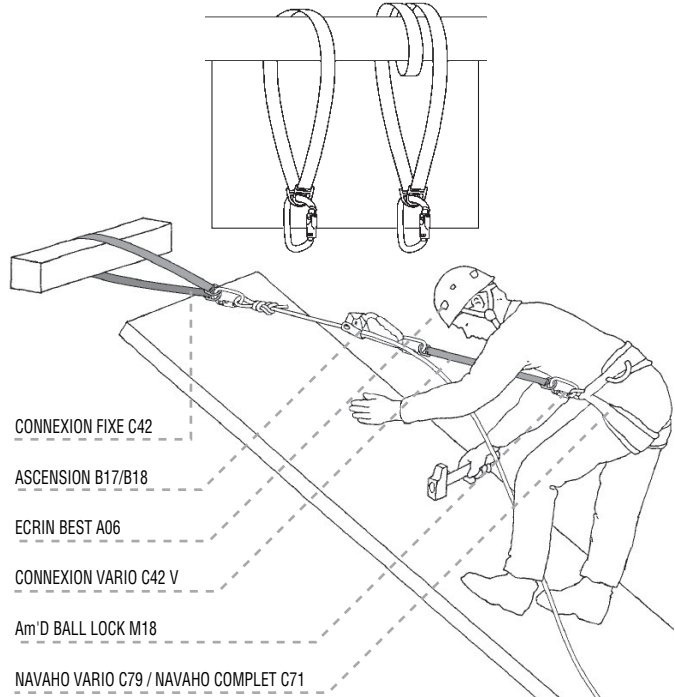

EN 354

CONNEXION FIXE C42	CONNEXION VARIO C42V
STATIC	STATIC
	DYNAMIC

EN 795

EN

Work and Rescue
Travail et Secours
Arbeit und Rettung
Lavoro e Soccorso
Trabajo y Salvamento

* This anchor device class B was tested according to the norm EN 795, for use by only one person with an energy absorber complying with the EN 355.
Ce dispositif d'ancrage classe B a été soumis aux essais conformément à la norme EN 795, pour utilisation par une seule personne avec un absorbeur d'énergie conforme à l'EN 355.
Dieser Verankerungs-Schlinge der Klasse B wurde nach Norm EN 795 getestet, nur zur Verwendung für eine Person mit Falldämpfer gemäss EN 355.
Questo dispositivo di ancoraggio tipo B è stato testato conformemente alla norma EN 795, per l'utilizzo da parte di una sola persona con un assorbitore di energia conforme alla norma EN 355.
Este dispositivo de anclaje clase B ha sido sometido a ensayos conformes a la norma EN 795, para utilización por una sola persona con un absorbedor de energía conforme a la norma EN 355



MADE IN FRANCE
PETZL
C42 100
SANGLE CONNEXION FIXE 100
SLING CONNEXION FIXE 100

PRICE

FR7242 300700R

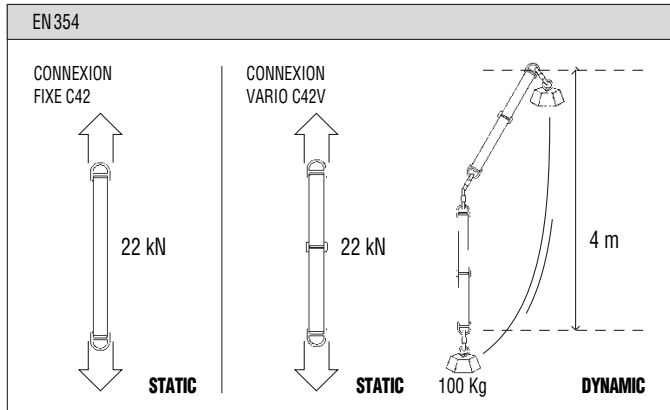
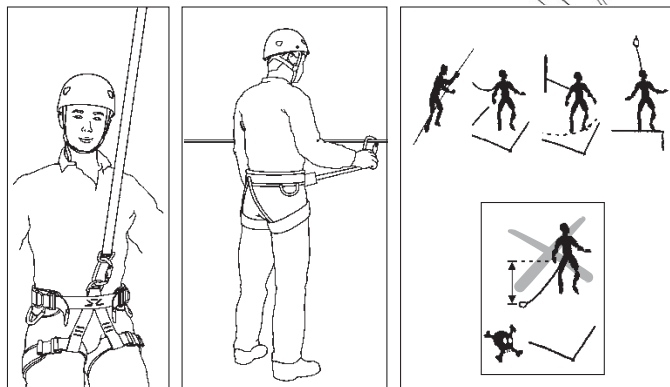
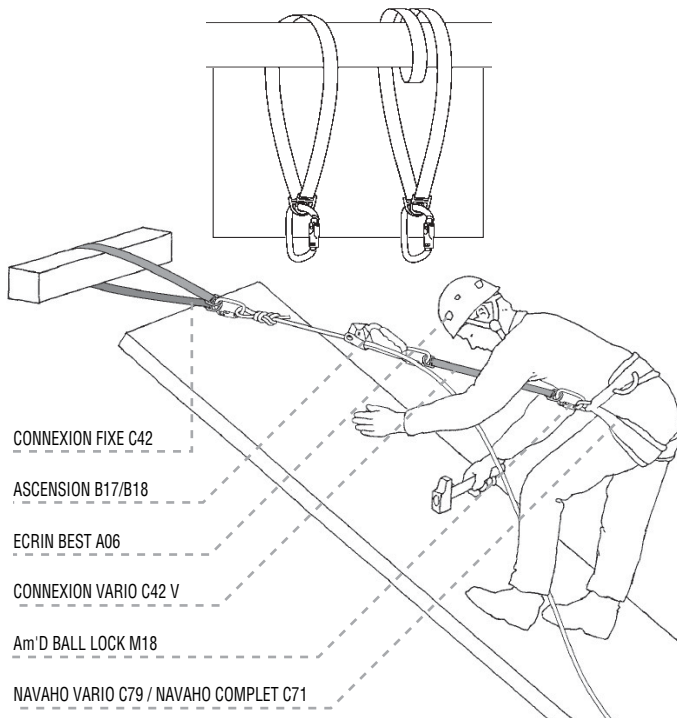

EN

Work and Rescue
Travail et Secours
Arbeit und Rettung
Lavoro e Soccorso
Trabajo y Salvamento

*** This anchor device class B was tested according to the norm EN 795, for use by only one person with an energy absorber complying with the EN 355.**

Ce dispositif d'ancrage classe B a été soumis aux essais conformément à la norme EN 795, pour utilisation par une seule personne avec un absorbeur d'énergie conforme à l'EN 355.

Dieser Verankerungs-Schlinge der Klasse B wurde nach Norm EN 795 getestet, nur zur Verwendung für eine Person mit Falldämpfer gemäß EN 355.

Questo dispositivo di ancoraggio tipo B è stato testato conformemente alla norma EN 795, per l'utilizzo da parte di una sola persona con un assorbitore di energia conforme alla norma EN 355.

Este dispositivo de anclaje clase B ha sido sometido a ensayos conformes a la norma EN 795, para utilización por una sola persona con un absorbedor de energía conforme a la norma EN 355



CONNEXION VARIO C42 V

Made in France



3 year guarantee
Garantie 3 ans
Garantie 3 Jahre
Garanzia 3 anni
Garantía 3 años

Read this notice carefully
Lire attentivement cette notice
Gebrauchsanweisung aufmerksam lesen
Leggere attentamente queste istruzioni
Lea atentamente esta ficha técnica



CONNEXION VARIO C42 V

Lanyard / anchor strap
Longe / sangle d'amarrage
Verbindungsmitel / Fixierungsschlinge
Longe / fettuccia di ancoraggio
Cabo de anclaje / cinta de anclaje

CE 0197

EN 354
 EN 795



C42 V 80-130 cm 475 g

Component part of a fall-arrest system.
This product alone must not be used as fall arrester.
Average lifetime : 6 months heavy use, 12 months normal use, 3 years maximum occasional use.

Composante d'un système d'arrêt des chutes.
Ce produit seul ne doit pas être utilisé comme antichute.
Durée de vie moyenne : 6 mois en utilisation intensive, 12 mois en utilisation normale, 3 ans maxi pour une utilisation occasionnelle.

Teil eines Auffangsystems.
Dieses Produkt allein darf nicht als Auffanggerät verwendet werden.

Durchschnittliche Lebensdauer : 6 Monate bei intensiver Verwendung, 12 Monate bei normaler Verwendung, 3 Jahre maxi bei gelegentlicher Verwendung.

Componente di un sistema d'arresto anticaduta.
Questo prodotto non deve essere utilizzato come anticaduta.
Durata media : 6 mesi con utilizzo intensivo, 12 mesi con utilizzo normale, 3 anni con utilizzo occasionale.

Componente de un sistema anticaídas.
Este producto no debe ser utilizado como un equipo anticaída.
Vidal útil media : 6 meses en uso intensivo, 12 meses en uso normal, 3 años máximo para una utilización ocasional.



3342540027695

MADE IN FRANCE



C42 V

SANGLE CONNEXION VARIO
 SLING CONNEXION VARIO

PRICE

Temperature / Température / Temperatur / Temperatura
Temperatura

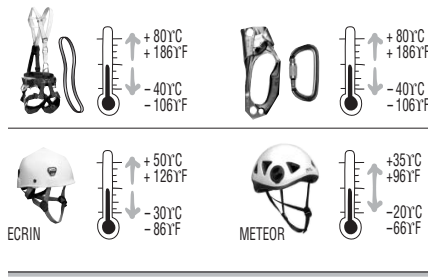

Storage / Stockage / Lagerung / Conservazione / Almacenamiento



Dangerous products / Produits dangereux / Gefährliche Produkte
Prodotti pericolosi / Productos peligrosos



Cleaning / Nettoyage / Reinigung / Pulizia / Limpieza

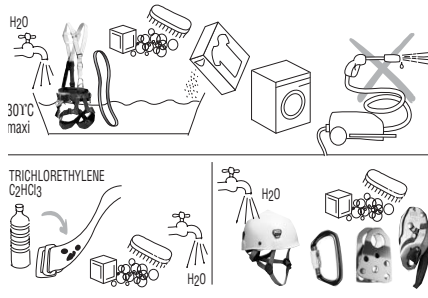

Disinfection / Désinfection / Desinfektion / Disinfezione
Desinfección



Drying / Séchage / Trocknen / Asciugamento / Secado



Maintenance / Entretien / Wartung / Manutenzione / Mantenimento



Copyright PETZL

Model :

Modèle :

Modell :

Modello :

Modelo :

CONNEXION FIXE C42
CONNEXION VARIO C42V

Batch n° :

N° de série :

Seriennummer :

N° di serie :

NY de serie :

Year of manufacture :

Année de fabrication :

Herstellungsjahr :

Anno di fabbricazione :

Año de fabricación :

Purchase date :

Date de l'achat :

Kaufdatum :

Data di acquisto :

Fecha de compra :

Date of first use :

Date de la première utilisation :

Datum der ersten Verwendung :

Data del primo utilizzo :

Fecha de la primera utilización :

User :

Utilisateur :

Benutzer :

Utilizzatore :

Usuario :

Comments :

Commentaires :

Bemerkungen :

Note :

Comentarios :

Inspection every 3 months

Inspection tous les 3 mois

Kontrolle alle 3 Monate

Controllo ogni 3 mesi

Inspección cada 3 meses

DATE

DATE

DATUM

DATA

FECHA

OK

INSPECTOR

INSPECTEUR HABILITE

KONTROLLBEAUFTRAGTER

CONTROLLORE

INSPECTOR

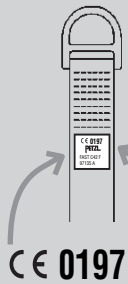

Batch n°
N° de série
Seriennummer
N° di serie
NY de serie

00 000 A

Year of

manufacture

Année de fabrication

Herstellungsjahr

Anno di fabbricazione

Año de fabricación

Production date

Jour de fabrication

Tag der Herstellung

Giorno di fabbricazione

Día de fabricación

Control

Contrôle

Kontrolle

Controllo

Control

Body controlling the
manufacturing of this PPE

Organisme contrôlant

la fabrication de cet EPI

Organismus der die

Herstellung dieses PSA

kontrolliert

Organismo che controlla

la fabbricazione di questo DPI

Organismo controlador de la

fabricación de este EPI

Notified body intervening for the CE standard examination

Organisme notifié intervenant pour l'examen CE de type

Zertifikationsorganismus für CE Typen Überprüfung

Ente riconosciuta che interviene per l'esame CE del tipo

Organismo notificado que interviene en el examen CE de tipo

APAVE Lyonnaise BP 3, 69811 Tassin Cedex, France, n10082

PETZL
F 38920 Crolles
www.petzl.com



ISO 9001
Copyright Petzl
Printed in France

(GB) ENGLISH

Instructions for use

(GB) Lanyard / anchor strap

Safety instructions

When using this product, be sure your anchor is of sufficient strength for the intended load (minimum strength 15 kN). If it is necessary to wrap the strap around an anchor point, take care that the anchor material and/or surface texture will not damage the anchor strap. Fall arrest systems should preferably be anchored overhead.

(FR) FRANCAIS

Prescriptions d'utilisation

(FR) Longe / sangle d'amarrage

Précautions

Lors de l'installation, vérifiez la solidité des supports (résistance minimum 15 kN). Assurez-vous que les matériaux de ces supports soient compatibles avec les sangles d'amarrage. L'ancrage du système d'arrêt des chutes doit être de préférence situé au dessus de la position de l'utilisateur.

(DE) DEUTSCH

Gebrauchsanweisung

(DE) Verbindungsmittel / Fixierungsschlinge

Vorsichtsmaßnahmen

Überprüfen Sie die Festigkeit der Struktur an welcher Sie sich befestigen (Festigkeit mindestens 15 kN). Achten Sie auch auf die Verträglichkeit zwischen der Strukturoberfläche und der Schlinge. Die Fixierung des Auffangsystems sollte vorzugsweise oberhalb der Arbeitsfläche sein.

(IT) ITALIANO

Istruzioni d'uso

(IT) Longe / fettuccia di ancoraggio

Precauzioni

Al momento della sistemazione, verificare la tenuta dei supporti (resistenza minima 15 kN). Assicurarsi che i materiali di tali supporti siano compatibili con le fettucce di ancoraggio. L'ancoraggio di un sistema di arresto anticaduta deve essere posto preferibilmente più in alto della posizione dell'utilizzatore.

(ES) ESPAÑOL

Normas de utilización

(ES) Cabo de anclaje / cinta de anclaje

Precauciones

En el momento de la instalación, verifique la solidez de los soportes (resistencia mínima 15 kN). Asegúrese de que los materiales de estos soportes sean compatibles con las cintas de anclaje. La fijación del sistema anticaídas debe realizarse preferentemente por encima de la posición del usuario.