

CE 0197

EN 355:2002

190 g

3 year guarantee

Individual number  
 Numéro individuel  
 Individuelle Nummer  
 Numero individuale  
 Numero individual

00 000 AA 0000

Year of manufacture  
 Année de fabrication  
 Herstellungsjahr  
 Anno di fabbricazione  
 Año de fabricación

Production date  
 Jour de fabrication  
 Tag der Herstellung  
 Giorno di fabbricazione  
 Día de fabricación

Control  
 Incrementation

CE 0197

Body controlling the manufacturing of this PPE  
 Organisme contrôlant la fabrication de cet EPI  
 Organismus der die Herstellung dieser PSA kontrolliert  
 Organismo che controlla la fabbricazione di questo DPI  
 Organismo controlador de la fabricación de este EPI

TÜV Rheinland Product Safety GmbH  
 Am Grauen Stein D-51105 KÖLN

Notified body intervening for the CE standard examination  
 Organisme notifié intervenant pour l'examen CE de type  
 Zertifikationsorganismus für CE Typen Überprüfung  
 Ente riconosciuta che interviene per l'esame CE del tipo  
 Organismo notificado que interviene en el examen CE de tipo

APAVE SUD EUROPE (n°0082)  
 BP 193, 13322 Marseille Cedex 16

L57500 revision D (060906) miniplan 1 recto



www.petzl.com

ISO 9001  
 PETZL / FRANCE 38920 Crolles

Copyright Petzl



# ABSORBICA

L57

(EN) Energy absorber  
 (FR) Absorbeur d'énergie  
 (DE) Falldämpfer  
 (IT) Dissipatore  
 (ES) Absorbedor

EN 355:2002

## WARNING

Activities involving the use of this equipment are inherently dangerous. You are responsible for your own actions and decisions.

- Before using this equipment, you must:
- Read and understand all Instructions for Use.
  - Get specific training in its proper use.
  - Become acquainted with its capabilities and limitations.
  - Understand and accept the risks involved.



FAILURE TO HEED ANY OF THESE WARNINGS MAY RESULT IN SEVERE INJURY OR DEATH.

L57

PRICE



3 342540 035058

Made in France

### Nomenclature of parts

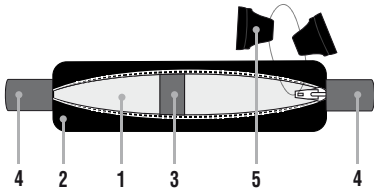

### Inspection, points to verify

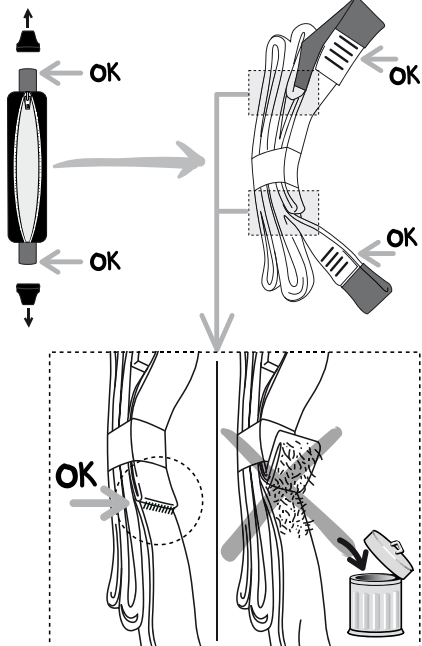

### 1. Preparation

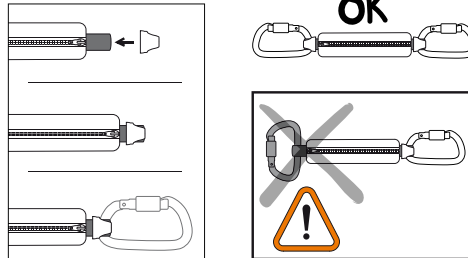

Spare parts



STRING XL  
 M90000 XL

### 2. Installation on the harness

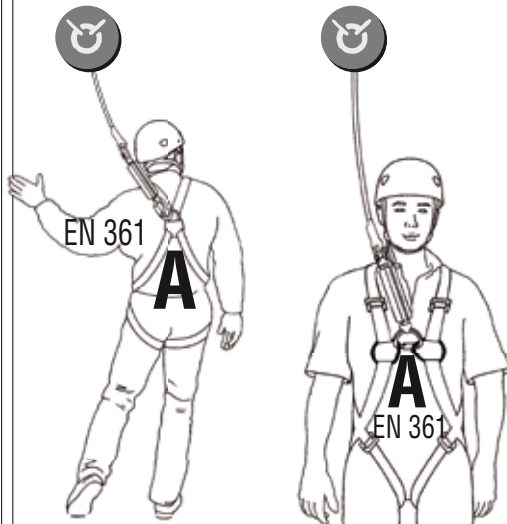

### 3. OBLIGATIONS

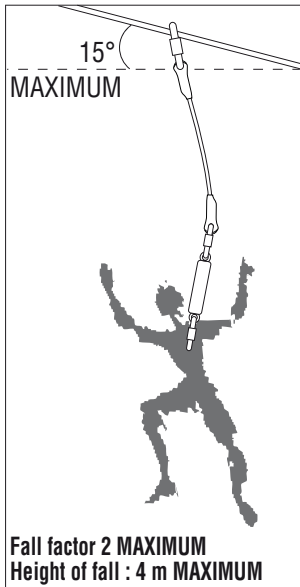
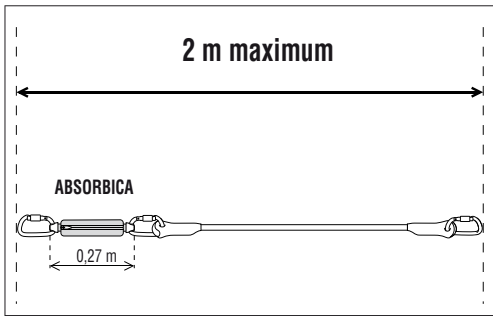

### 4. Clearance = amount of clear free fall space between the anchor and an obstacle or the ground.

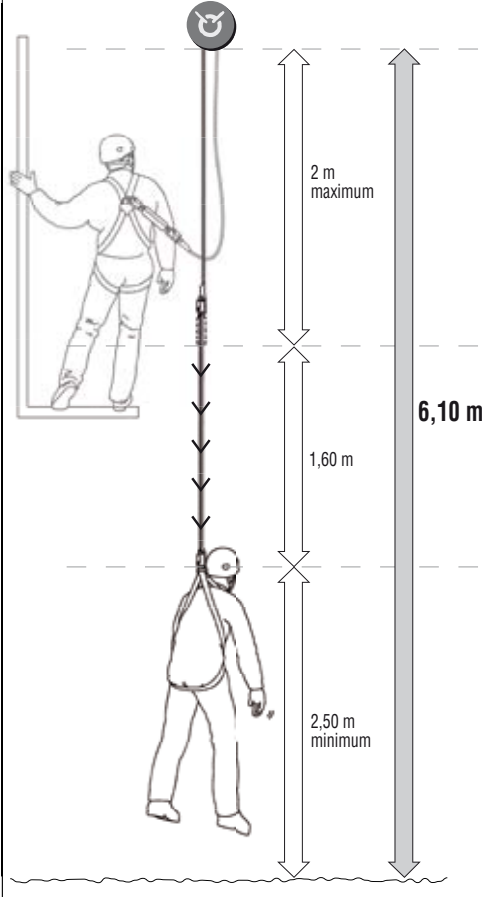

#### TEXTILE

(EN) Temperature  
(FR) Température  
(DE) Temperatur  
(IT) Temperatura  
(ES) Temperatura

+ 80°C  
+ 176°F

- 40°C  
- 40°F

(EN) Storage / Transport  
(FR) Stockage / Transport  
(DE) Lagerung / Transport  
(IT) Conservazione / Trasporto  
(ES) Almacenamiento / Transporte

(EN) Cleaning / Disinfection  
(FR) Nettoyage / Désinfection  
(DE) Reinigung / Desinfektion  
(IT) Pulizia / Disinfezione  
(ES) Limpieza / Desinfección

30 C maxi

(EN) Drying  
(FR) Séchage  
(DE) Trocknen  
(IT) Asciugamento  
(ES) Secado

30 C maxi

(EN) Dangerous products  
(FR) Produits dangereux  
(DE) Gefährliche Produkte  
(IT) Prodotti pericolosi  
(ES) Productos peligrosos

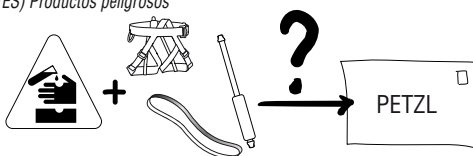

L57500 revision D (060906) miniplan 1 verso

**Limitations on use**

Energy absorber used as a component of a personal fall arrest system, commonly used in conjunction with a lanyard to connect a safety harness to an anchor. It is designed to dissipate the energy developed in a fall of 4 m maximum height and to limit the force on the user's body to a maximum of 6 kN.

This product is personal protective equipment (one person only) in accordance with the 89/686/CEE PPE directive.

This product must not be loaded beyond its strength rating, nor be used for any purpose other than that for which it is designed.

Only the techniques shown in the diagrams that are not crossed out and/or do not display a skull and crossbones symbol are authorized. Check our Web site [www.petzl.com](http://www.petzl.com) regularly to find the latest versions of these documents.

Contact PETZL if you have any doubt or difficulty understanding these documents.

**WARNING**

**Activities involving the use of this equipment are inherently dangerous.**

**You are responsible for your own actions and decisions.**

Before using this equipment, you must:

- Read and understand all instructions for use.
- Get specific training in its proper use.
- Become acquainted with its capabilities and limitations.
- Understand and accept the risks involved.

**Failure to heed any of these warnings may result in severe injury or death.**

**Responsibility**

**WARNING:** specific training is essential before use.

This product must only be used by competent and responsible persons, or those placed under the direct and visual control of a competent and responsible person.

Gaining an adequate apprenticeship in appropriate techniques and methods of protection is your own responsibility.

You personally assume all risks and responsibilities for all damage, injury or death which may occur during or following incorrect use of our products in any manner whatsoever. If you are not able, or not in a position to assume this responsibility or to take this risk, do not use this equipment.

**Nomenclature of parts**

(1) Webbing, (2) Protective pouch, (3) Retainer, (4) Attachment points, (5) STRING XL.

Principal materials: nylon and polyester.

**Inspection, points to verify****Before each use**

The equipment must not be re-used after a fall that causes any damage or tearing of the energy absorber.

Open the pouch, take out the absorber webbing which must be correctly arranged and held together by the retainer. The plastic retainer must not be cut, damaged or removed.

Visually inspect the straps (especially the ends) and the safety stitching. Look for cuts in the webbing, wear and damage due to use, to heat, and to contact with chemical products, etc... Attention, the absorber webbing must not be torn.

Put the absorber webbing into its pouch, only the attachment point covered by black tubular webbing should be outside the pouch. Be sure there are no loops of webbing outside the pouch that can be mistakenly clipped with a carabiner.

Inspect the connectors as indicated in their Instructions for use.

**During each use**

It is important to regularly inspect the condition of the product. Check its connections with the other equipment in the system and make sure that the various pieces of equipment in the system are correctly positioned with respect to each other.

Consult the details of the inspection procedure to be carried out for each item of PPE on the Web at [www.petzl.com/ppe](http://www.petzl.com/ppe) or on the PETZL PPE CD-ROM.

Contact PETZL if there is any doubt about the condition of this product.

Retire the equipment if it shows any sign of reduced strength or impaired function.

**Compatibility**

The energy absorber (component of a personal fall arrest system) must be used in conjunction with EN 795 anchors, EN 362 locking carabiners, EN 354 lanyards, EN 361 fall arrest harnesses, EN354 lanyards.

An incompatible connection can cause accidental disconnection, breakage, or affect the safety function of another piece of equipment. Contact Petzl if you are uncertain about the compatibility of your equipment.

**How to use this equipment****Diagram 1. Preparation**

1A. Put the STRING onto the attachment points covered by black tubular webbing. The STRING allows the carabiner to be held in the major axis position (the strongest) and protects the end of the lanyard from wear. Do not use an ABSORBICA without the STRING.

1B. Clip a locking carabiner (auto locking preferred) through each attachment point and the STRING.

**Diagram 2. Installation on the harness**

Make sure the energy absorber is correctly attached to one of the fall arrest attachment points on the harness (sternal or dorsal point only).

**Diagram 3. OBLIGATIONS**

- **The total length of the ensemble «energy absorber + lanyard + connectors» must not exceed 2 meters.**

- **The fall length must not exceed 4 m. Take care to minimize the potential for falls and the height of any potential fall.**

- **Never connect the lanyard directly (sliding carabiner) to a structure (cable, bar, etc.) having a slope greater than 15°.**

**WARNING**

- Your harness must be adjusted to fit snugly to reduce the risk of injury in case of a fall.

- Carabiners must always be used with the gate closed and locked.

- Systematically verify the gate is closed by pressing it with your hand.

- Avoid contact with sharp or abrasive surfaces and objects.

**Anchor****Work at height**

The anchor point of the system should preferably be located above the user's position and must conform to the requirements of the EN 795 standard, in particular the minimum strength of the anchor must be 10 kN.

**Diagram 4. Clearance (amount of clear free fall space between the anchor and the ground) = 6.10 m**

The clearance below the user must be sufficient to prevent the user from striking any obstacle in case of a fall. For information on how to calculate clearance, see Diagram.

**General information****Lifetime**

The **potential** lifetime of Petzl products is as follows: up to 10 years from the date of manufacture for plastic and textile products, indefinite for metallic products.

The **actual** lifetime of a product ends when it meets one of the retirement criteria listed below (see "When to retire your equipment"), or when in its system use it is judged obsolete.

The actual lifetime is influenced by a variety of factors such as: the intensity, frequency, and environment of use, the competence of the user, how well the product is stored and maintained, etc.

ATTENTION, in extreme cases, the lifetime of the product can be reduced to one single use through exposure to for example any of the following: chemicals, extreme temperatures, sharp edges, major fall or load, etc.

**Inspect equipment periodically for damage and/or deterioration.**

In addition to the inspection before and during use, a periodic in-depth inspection must be carried out by a competent inspector at least once every 12 months. This inspection must be performed at least once every 12 months. The frequency of the in-depth inspection must be governed by the type and the intensity of use. To keep better track of your equipment, it is preferable to assign each piece of equipment to a unique user so that he will know its history. The results of inspections should be documented in an «inspection record». This document must allow recording of the following details: type of equipment, model, name and contact information of the manufacturer or distributor, means of identification (serial or individual number), year of manufacture, date of purchase, date of first use, name of user, all other pertinent information for example maintenance and frequency of use, the history of periodic inspections (date / comments and noted problems / name and signature of the competent person who performed the inspection / anticipated date of next inspection). See example of detailed inspection record and other informational tools available at [www.petzl.com/ppe](http://www.petzl.com/ppe)

**When to retire your equipment**

Immediately retire any equipment if:

- it fails to pass inspection (inspection before and during use and the periodic in-depth inspection),
- it has been subjected to a major fall or load,
- you do not know its full usage history,
- it is at least 10 years old and made of plastics or textiles,
- you have any doubt as to its integrity.

Destroy retired equipment to prevent further use.

**Product obsolescence**

There are many reasons why a product may be judged obsolete and thus retired before the end of its actual lifetime. Examples include: changes in applicable standards, regulations, or legislation; development of new techniques, incompatibility with other equipment, etc.

**Modifications, repairs**

Any modification, addition to, or repair of the equipment other than that authorized by Petzl is prohibited: due to the risk of reducing the effectiveness of the equipment.

**Precautions**

- Users must be medically fit for activities at height. **WARNING**, inert suspension in a harness can result in serious injury or death.

- You must have a rescue plan and the means to rapidly implement it in case of difficulties encountered while using this equipment. This implies an adequate training in the necessary rescue techniques.

- You must check to ensure that the product markings remain legible

during the entire lifetime of the product.

- You must verify the suitability of this equipment for use in your application with regard to applicable governmental regulations and other standards on occupational safety.

- The instructions for use for each item of equipment used in conjunction with this product must be respected.

- The instructions for use must be provided to users of this equipment. If the equipment is re-sold outside the original country of destination the reseller shall provide these instructions in the language of the country in which the product is to be used.

**Guarantee**

This product is guaranteed for 3 years against any faults in materials or manufacture. Exclusions from the guarantee: normal wear and tear, oxidation, modifications or alterations, incorrect storage, poor maintenance, damage due to accidents, to negligence, or to improper or incorrect usage.

PETZL is not responsible for the consequences, direct, indirect or accidental, or any other type of damage befalling or resulting from the use of its products

**Champ d'application**

Absorbeur d'énergie à installer dans un système d'arrêt de chute, couramment utilisé pour connecter un harnais de sécurité à un ancrage fixe. Il est conçu pour dissiper l'énergie développée pendant une chute au maximum de 4 m de haut et limiter la force sur le corps de l'utilisateur à 6 kN maximum.

Équipement de protection individuelle (une seule personne) selon la directive EPI 89/686/CEE.

Ce produit ne doit pas être sollicité au-delà de ses limites ou dans toute autre situation que celle pour laquelle il est prévu.

Seules les techniques présentées non barrées et / ou sans tête de mort sont autorisées. Prenez régulièrement connaissance des dernières mises à jour de ces documents sur notre site [www.petzl.com](http://www.petzl.com)

En cas de doute ou de problème de compréhension, renseignez-vous auprès de PETZL.

**ATTENTION**

**Les activités impliquant l'utilisation de cet équipement sont par nature dangereuses.**

**Vous êtes responsable de vos actes et de vos décisions.**

Avant d'utiliser cet équipement, vous devez :

- Lire et comprendre toutes les instructions d'utilisation.
- Vous former spécifiquement à l'utilisation de cet équipement.
- Vous familiariser avec votre équipement, apprendre à connaître ses performances et ses limites.
- Comprendre et accepter les risques induits.

**Le non-respect d'un seul de ces avertissements peut-être la cause de blessures graves ou mortelles.**

**Responsabilité**

ATTENTION, une formation adaptée à la pratique est indispensable avant utilisation.

Ce produit ne doit être utilisé que par des personnes compétentes et avisées, ou placées sous le contrôle visuel direct d'une personne compétente et avisée.

L'apprentissage des techniques adéquates et des mesures de sécurité s'effectue sous votre seule responsabilité.

Vous assumez personnellement tous les risques et responsabilités pour tout dommage, blessure ou mort pouvant survenir suite à une mauvaise utilisation de nos produits de quelque façon que ce soit. Si vous n'êtes pas en mesure d'assumer cette responsabilité ou de prendre ce risque, n'utilisez pas ce matériel.

**Nomenclature**

(1) Sangle, (2) Pochette de protection, (3) Cerclage, (4) Anneaux d'attache, (5) STRING XL.

Matériaux principaux : polyamide et polyester.

**Contrôle, points à vérifier****Avant toute utilisation**

L'absorbeur d'énergie ne doit pas être réutilisé après une chute qui déclenche une détérioration ou un déchirement même partiel.

Ouvrez la pochette, sortez complètement la sangle absorbent qui doit être correctement rangée et cerclée. Le cerclage plastique de l'absorbeur ne doit être ni coupé ni retiré.

Vérifiez visuellement les sangles (en particulier aux extrémités) et les coutures de sécurité. Surveillez les coupures, usures et dommages dus à l'utilisation, la chaleur, les produits chimiques etc. Attention, la sangle absorbent ne doit pas être déchirée.

Rangez la sangle absorbent dans sa pochette, seul l'anneau d'attache protégé par de la tubulaire noire sort de la pochette. Veillez à ne pas laisser dépasser de la pochette une boucle de sangle qui pourrait être mousquetonnée par erreur.

Vérifiez l'état des connecteurs selon les indications des Instructions d'utilisation.

**Pendant l'utilisation**

Il est important de contrôler régulièrement l'état du produit. Assurez-vous de la connexion et du bon positionnement des équipements les uns par rapport aux autres.

Consultez le détail du contrôle à effectuer pour chaque EPI sur le site [www.petzl.fr/EPI](http://www.petzl.fr/EPI) ou sur le CD-ROM EPI PETZL.

Contactez PETZL en cas de doute.

Rebutez un produit présentant des faiblesses réduisant sa résistance ou limitant son fonctionnement.

**Compatibilité**

L'absorbeur d'énergie, composant d'un système d'arrêt des chutes, doit être utilisé en combinaison avec des ancrages EN 795, mousquetons à verrouillage EN 362, longues EN 354, harnais antichute EN 361, longues EN354.

Une connexion incompatible peut conduire à un décrochement accidentel, à une rupture ou à affecter la fonction de sécurité d'un autre équipement.

Si vous n'êtes pas certain de la compatibilité de votre équipement, contactez Petzl.

**Mode d'emploi****Schéma 1. Préparation**

1A. Insérez les STRING sur les anneaux d'attache protégés par la tubulaire noire. Le STRING permet de rigidifier la position du connecteur dans le grand axe (le plus résistant) et de protéger des frottements l'extrémité de l'absorbeur. N'utilisez pas un ABSORBICA sans STRING.

1B. Mousquetonnez chaque anneau d'attache et STRING avec un connecteur à verrouillage (de préférence automatique).

**Schéma 2. Mise en place sur le harnais**

Assurez-vous que l'absorbeur d'énergie est correctement connecté sur l'un des points d'attache antichute du harnais (point sternal ou point dorsal uniquement).

**Schéma 3. OBLIGATIONS**

- La longueur totale de l'ensemble «absorbeur d'énergie + longe + connecteurs» ne doit pas dépasser 2 mètres.

- La chute ne doit pas dépasser 4 m de haut. Veillez à réduire au minimum le risque de chute et la hauteur de chute.

- Ne vous connectez jamais en direct (mousqueton coulissant) sur une structure (câble, barreau...) de pente supérieure à 15°.

**AVERTISSEMENT**

- Votre harnais doit être ajusté proche du corps pour réduire le risque de blessure en cas de chute.

- Les connecteurs doivent toujours être utilisés dans la bonne position (grand axe), doigt fermé et verrouillé. Vérifiez systématiquement le bon verrouillage du doigt en le pressant avec la main.

- Évitez les frottements sur des matériaux abrasifs ou pièces coupantes.

**Ancrages****Travail en hauteur**

L'ancrage du système doit être de préférence situé au-dessus de la position de l'utilisateur et doit répondre aux exigences de la norme dispositifs d'ancrage EN 795, en particulier la résistance minimum de l'ancrage doit être de 10 kN.

**Schéma 4. Tirant d'air = hauteur libre entre ancrage et sol = 6,10 m**

La hauteur libre sous l'utilisateur doit être suffisante pour qu'il ne heurte pas d'obstacle en cas de chute. Pour comprendre le calcul du tirant d'air, voir le dessin.

**Informations générales****Durée de vie**

La durée de vie potentielle des produits Petzl peut être de 10 ans à partir de la date de fabrication pour les produits plastiques et les textiles, indéfinie pour les produits métalliques.

La durée de vie réelle d'un produit est terminée lorsqu'il rencontre une cause de mise au rebut (voir liste paragraphe «Mise au rebut») ou lorsqu'il devient obsolète dans le système.

Facteurs qui influencent la durée de vie réelle d'un produit : intensité, fréquence, environnement d'utilisation, compétence de l'utilisateur, entretien, stockage, etc.

ATTENTION, un évènement exceptionnel peut limiter la durée de vie à une seule utilisation, par exemple si le produit est exposé à des produits chimiques dangereux, des températures extrêmes ou s'il est en contact avec une arête coupante ou s'il subit des efforts importants, une chute importante, etc.

**Vérifiez périodiquement si l'équipement n'a pas subi de dommage et n'est pas détérioré.**

En plus des vérifications avant et pendant l'utilisation, réalisez une vérification approfondie (examen périodique) par un contrôleur compétent. Cette vérification doit être réalisée au moins tous les 12 mois. Cette fréquence doit être adaptée en fonction du type et de l'intensité d'utilisation. Pour un meilleur suivi du matériel, il est préférable d'attribuer ce produit à un utilisateur unique afin qu'il en connaisse son historique. Les résultats des vérifications doivent être consignés sur une «fiche de suivi». Cette fiche de suivi doit permettre d'enregistrer les détails suivants : type d'équipement, modèle, nom et coordonnées du fabricant ou du fournisseur, moyen d'identification (n° de série ou n° individuel), année de fabrication, date d'achat, date de la première utilisation, nom de l'utilisateur, toute information pertinente comme par exemple l'entretien et la fréquence d'utilisation, l'historique des examens périodiques (date, commentaires et défauts remarqués, nom et signature du contrôleur compétent, date du prochain examen périodique prévu). Vous pouvez utiliser l'exemple de fiche détaillée et les outils informatiques mis à disposition sur [www.petzl.fr/epi](http://www.petzl.fr/epi)

**Mise au rebut**

Cessez immédiatement d'utiliser ce produit si :

- le résultat des vérifications (avant, pendant, approfondie) n'est pas satisfaisant,
- il a subi des efforts importants ou une chute importante,
- vous ne connaissez pas l'historique complet de son utilisation,
- il a 10 ans d'âge et est composé de matières plastiques ou textiles,
- vous avez le moindre doute sur sa fiabilité.

Détruisez les produits rebutés pour éviter une future utilisation.

**Obsolescence du produit**

Il y a de nombreuses raisons pour lesquelles un produit peut-être jugé obsolète et par conséquent retiré de la circulation, par exemple : évolution des normes applicables, évolution des textes réglementaires, évolution des techniques, incompatibilité avec les autres équipements, etc.

**Modifications, réparations**

Toute modification, adjonction ou réparation autre que celles autorisées par Petzl est interdite : risque de diminution de l'efficacité du produit.

**Précautions**

- Les utilisateurs doivent être médicalement aptes aux activités en hauteur. ATTENTION, être suspendu et inerte dans un harnais peut déclencher des troubles physiologiques graves ou la mort.
- Prévoyez un plan de secours et définissez les moyens pour intervenir rapidement en cas de difficultés rencontrées. Ceci implique une formation adéquate aux techniques de sauvetage.
- Veillez à ce que les marquages sur le produit restent lisibles durant toute la vie du produit.
- Vous devez vérifier l'aptitude de ce produit pour l'utilisation dans votre application par rapport aux règlements gouvernementaux et normes de sécurité en vigueur.
- Les instructions d'utilisation définies dans les notices de chaque équipement associé à ce produit doivent être respectées.
- Les instructions d'utilisation doivent être fournies à l'utilisateur de cet équipement, rédigées dans la langue du pays d'utilisation si le produit est revendu hors du premier pays de destination.

**Garantie**

Ce produit est garanti pendant 3 ans contre tout défaut de matière ou de fabrication. Sont exclus de la garantie : l'usure normale, l'oxydation, les modifications ou retouches, le mauvais stockage, le mauvais entretien, les dommages dus aux accidents, aux négligences, aux utilisations pour lesquelles ce produit n'est pas destiné.

PETZL n'est pas responsable des conséquences directes, indirectes, accidentelles ou de tout autre type de dommages survenus ou résultant de l'utilisation de ses produits..

**Verwendungseinschränkungen**

Falldämpfer werden als Bestandteil eines persönlichen Auffangsystems verwendet, meistens zusammen mit einem Verbindungsmittel, um einen Auffanggurt mit einem Anschlagpunkt zu verbinden. Er ist darauf ausgelegt, bei einem Sturz von maximal 4 m den daraus resultierenden Fangstoß zu mindern und die auf den Körper des Benutzers einwirkende Kraft auf maximal 6 kN zu begrenzen.

Dieses Produkt gehört zur persönlichen Schutzausrüstung (für eine Person) gemäß der 89/686/CEE PSA-Richtlinie.

Dieses Produkt darf nicht über seine Bruchlast hinaus belastet und zu keinem anderen Zweck verwendet werden, für den es nicht entworfen wurde.

Von den in den Abbildungen dargestellten Techniken sind nur solche zulässig, die nicht durchgestrichen sind und/oder mit keinem Totenkopfsymbol versehen sind. Besuchen Sie regelmäßig unsere Website ([www.petzl.com](http://www.petzl.com)), um die neueste Version dieses Dokuments zu erhalten.

Im Zweifelsfall oder bei jeglichen Verständnisschwierigkeiten hinsichtlich dieses Dokuments wenden Sie sich direkt an PETZL.

**WARNUNG**

**Aktivitäten, bei denen diese Ausrüstung zum Einsatz kommt, sind naturgemäß gefährlich.**

Für Ihre Handlungen und Entscheidungen sind Sie selbst verantwortlich.

Vor dem Gebrauch dieser Ausrüstung müssen Sie:

- Die Gebrauchsanleitung vollständig lesen und verstehen.
- Eine fachgerechte Unterweisung zur richtigen Benutzung erhalten.
- Sich mit den Möglichkeiten und Einschränkungen der Ausrüstung vertraut machen.
- Die mit dem Einsatz verbundenen Risiken verstehen und akzeptieren.

**EIN VERSÄUMNIS, DIESE WARNUNGEN NICHT ZU BERÜCKSICHTIGEN, KANN ZU SCHWEREN VERLETZUNGEN ODER SOGAR TOD FÜHREN.**

**WARNUNG: Vor der Verwendung ist eine fachgerechte Einweisung unbedingt erforderlich.**

Es obliegt Ihrer Verantwortung Situationen zu erkennen, in denen eine Rettung erforderlich ist, sodass im Falle von Problemen während der Verwendung dieses Produkts umgehend eine Rettung durchgeführt werden kann. Dies setzt eine entsprechende Kenntnis und Übung der notwendigen Rettungstechniken voraus.

**Benennung der Teile**

(1) Gurtband, (2) Schutzhülle, (3) Sicherung, (4) Befestigungsösen, (5) STRING XL.

Materialien: Nylon und Polyester.

**Zu kontrollierende Punkte****Vor jedem Einsatz**

Der ABSORBICA darf nach einem Sturz, bei dem der Falldämpfer aufgerissen oder anderweitig beschädigt wurde, nicht mehr verwendet werden.

Öffnen Sie die Schutzhülle und nehmen Sie den Falldämpfer heraus, der richtig zusammengelegt und durch die Sicherung zusammengehalten werden muss. Die Kunststoffsicke darf keine Schnitte oder Schäden aufweisen und nicht entfernt werden. Unterziehen Sie das Gurtband (besonders die Enden) und die Sicherheitsnähte einer visuellen Prüfung. Stellen Sie fest, ob Schnitte, Abrieb oder sonstige Schäden vorhanden sind, die auf Abnutzung, Hitze oder Kontakt mit chemischen Produkten usw. zurückzuführen sind. **ACHTUNG:** Der Falldämpfer darf nicht aufgerissen sein.

Legen Sie den Falldämpfer in seine Schutzhülle zurück. Nur die mit einer Hülle aus schwarzem Gurtband versehenen Befestigungsösen dürfen aus der Schutzhülle herausragen. Stellen Sie sicher, dass keine Gurtbandschlaufen aus der Hülle herausragen, die versehentlich in einen Karabiner eingehängt werden könnten.

Überprüfen Sie die Verbindungselemente gemäß der zugehörigen Gebrauchsanleitung.

**Während des Gebrauchs**

Es ist unerlässlich, den Zustand des Produkts und seiner Verbindungen mit anderen Ausrüstungsgegenständen im System regelmäßig zu überprüfen. Stellen Sie sicher, dass die einzelnen Ausrüstungsgegenstände im System richtig zueinander positioniert sind.

Die genauen Anleitungen zur Überprüfung der jeweiligen PSA-Komponenten (Persönliche Schutzausrüstung) finden Sie im Internet unter [www.petzl.com/ppe](http://www.petzl.com/ppe) oder auf der PETZL PSA-CD-ROM.

Sollten irgendwelche Zweifel hinsichtlich des Zustands eines Produkts bestehen, senden Sie es zur Überprüfung an PETZL.

Sondern Sie den Ausrüstungsgegenstand aus, wenn er jegliche Anzeigen reduzierter Festigkeit oder eingeschränkter Funktionstüchtigkeit zeigt. Zerstören und entsorgen Sie alte Ausrüstungsgegenstände sofort, um weiteren Gebrauch zu verhindern.

**Kompatibilität**

Der Falldämpfer (Teil eines PSA-Systems) muss zusammen mit EN 795-Anschlagpunkten, EN 362-Verriegelungskarabinern, EN 354-Verbindungsmitteln und EN 361-Auffanggurten verwendet werden.

Eine inkompatible Verbindung kann eine versehentliche Trennung oder einen Bruch der Verbindung zufolge haben und sich negativ

auf die Sicherheitsfunktion eines anderen Ausrüstungsgegenstands auswirken.

Wenn Sie sich hinsichtlich der Kompatibilität Ihrer Ausrüstung nicht sicher sind, wenden Sie sich an Petzl.

**So verwenden Sie diese Ausrüstung****Abbildung 1. Vorbereitung**

1A. Befestigen Sie den STRING an den mit einer Hülle aus schwarzem Gurtband versehenen Befestigungsösen. Der STRING hält den Karabiner in Längsrichtung (für die höchste Festigkeit) positioniert und schützt die Enden des Verbindungsmittels vor Abrieb. Verwenden Sie den ABSORBICA nicht ohne STRING.

1B. Hängen Sie nun in die beiden Befestigungsösen mit dem STRING jeweils einen Verriegelungskarabiner (vorzugsweise mit automatischer Verriegelung) ein.

**Abbildung 2. Befestigen am Gurt**

Stellen Sie sicher, dass der Falldämpfer richtig an einer der Auffangösen am Auffanggurt (nur Brust- oder rückseitig) eingehängt ist.

**Abbildung 3. VORAUSSETZUNGEN**

- Die Gesamtlänge von „Falldämpfer + Verbindungsmittel + Verbindungselemente“ darf 2 Meter nicht überschreiten.

- Die Sturzhöhe darf 4 Meter nicht überschreiten.

- Versuchen Sie stets, das Sturzrisiko und die potentielle Sturzhöhe zu minimieren.

- Befestigen Sie das Verbindungsmittel niemals direkt (mittlaufender Karabiner) mit einer Struktur (Drahtseil, Balken usw.), die einen Neigungswinkel von mehr als 15° aufweist.

**WARNUNG**

- Ihr Auffanggurt sollte gut für Ihre Körperform eingestellt sein und eng anliegen, um im Falle eines Sturzes die Verletzungsgefahr zu verringern.

- Verbindungselemente dürfen nur mit geschlossenem und verriegeltem Schnapper verwendet werden. Stellen Sie systematisch sicher, dass der Schnapper verriegelt ist, indem Sie mit der Hand dagegen drücken.

- Der Anschlagpunkt des Systems muss oberhalb des Benutzers angebracht sein und den Anforderungen der Norm EN 795 entsprechen. Die Mindestbruchlast des Anschlagpunkts muss 10 kN betragen.

- Vermeiden Sie Kontakt des Verbindungsmittels mit rauen oder scharfkantigen Oberflächen.

**Abbildung 4. Sturzraum = Freier Sturzraum (keine Hindernisse zwischen Anschlagpunkt und Boden) = 6,10 m**

Stellen Sie sicher, dass der Sturzraum unter dem Benutzer ausreicht, sodass dieser bei einem Sturz nicht auf ein Hindernis treffen kann. Weitere Informationen zum Berechnen des Sturzraums finden Sie unter Abbildung.

**Allgemeine Information****Produktlebensdauer**

Die **potentielle** Lebensdauer von Petzl-Produkten lautet wie folgt: Bis zu 10 Jahren ab dem Herstellungsdatum für Kunststoff- und Textilprodukte und unbegrenzt für Metallprodukte. Die **tatsächliche** Lebensdauer eines Produkt endet, wenn es eines der nachfolgend aufgelisteten Kriterien zum Aussondern erfüllt (siehe „Aussondern von Ausrüstung“) oder wenn es für die Verwendung in einem System als technisch überholt gilt. Die tatsächliche Lebensdauer wird durch eine Reihe an Faktoren beeinflusst, beispielsweise Gebrauchsintensität, -häufigkeit und -umgebung sowie Benutzerkompetenz, Lagerungsbedingungen, Wartung usw. **ACHTUNG:** In extremen Fällen kann sich die Lebensdauer des Produkts auf einen einzigen Einsatz reduzieren, beispielsweise im Falle von Kontakt mit Chemikalien, extremen Temperaturen, scharfen Kanten, einem schweren Sturz usw.

**Regelmäßige Überprüfung auf Schäden und/oder Abnutzung.**

Neben der Überprüfung vor jedem Einsatz und während des Gebrauchs sollten die Produkte mindestens ein Mal pro Jahr von einer kompetenten Fachkraft überprüft werden. Die Häufigkeit dieser Überprüfung hängt von der Intensität und von der Umgebung ab, in der das Produkt verwendet wird. Vorzugsweise sollte jeder Benutzer stets mit denselben Ausrüstungsgegenständen arbeiten, so dass sie oder er die genaue Geschichte der Ausrüstung kennt und die Ausrüstung besser überprüft werden kann. Die Ergebnisse dieser Überprüfung werden in den Prüfbericht eingetragen. In diesem Dokument sollten die folgenden Einzelheiten aufgezeichnet werden: Genauer Typ des Ausrüstungsgegenstands, Modell, Name und Kontaktinformation des Herstellers oder Vertriebs, Möglichkeiten der Identifizierung. Dies umfasst die Seriennummer, das Herstellungsjahr, das Kaufdatum, das Datum der Inbetriebnahme, den Namen des Benutzers und andere wichtige Informationen wie Wartung und Gebrauchshäufigkeit und Aufzeichnungen zur regelmäßigen Überprüfung. Hierzu gehören Datum, Anmerkungen und bestehende Probleme, Name und Unterschrift der prüfenden Person sowie das nächste Prüfdatum. Beispiele zu detaillierten Prüfberichten und andere Informationen finden Sie unter [www.petzl.com/ppe](http://www.petzl.com/ppe) (in englischer Sprache).

**Aussondern von Ausrüstung**

In den folgenden Fällen sollten Sie Ausrüstung sofort aussondern:

- Ein Produkt fällt bei der Überprüfung durch (Überprüfung vor jedem Einsatz, während des Gebrauchs und regelmäßige Hauptüberprüfung).
- Die Ausrüstung wurde einem schweren Sturz oder beträchtlicher Belastung ausgesetzt.
- Die Gebrauchsgeschichte der Ausrüstung ist nicht bekannt bzw. unvollständig.
- Die Ausrüstung ist mindestens 10 Jahre alt und aus Kunststoff oder Textilien gefertigt.
- Sie haben irgendwelche Zweifel an der Zuverlässigkeit. Zerstören und entsorgen Sie alte Ausrüstungsgegenstände sofort, um weiteren Gebrauch zu verhindern.

**Veralterung von Produkten**

Es gibt viele Gründe, aus denen ein Produkt als veraltet betrachtet werden kann und daher vor dem Ende seiner tatsächlichen Lebensdauer entsorgt werden sollte. Beispiele: Änderungen an Normen, Richtlinien oder Gesetzen, Entwicklung neuer Techniken, Inkompatibilität mit anderen Ausrüstungsgegenständen usw.

**Änderungen, Reparaturen**

Jegliche Änderungen, Zusätze und Reparaturen an der Ausrüstung, die nicht von Petzl genehmigt wurden, sind aufgrund des Risikos, die Effektivität der Ausrüstung einzuschränken, verboten.

**Vorsichtsmaßnahmen**

- Anwender müssen für Aktivitäten in der Höhe gesundheitlich in guter Verfassung sein. **WARNUNG:** Das inaktive Hängen in einem Gurt kann zu schweren Verletzungen oder sogar Tod führen.
- Der Benutzer muss stets einen Rettungsplan und entsprechende Mittel verfügbar haben, diesen Plan umzusetzen, falls beim Gebrauch dieser Ausrüstung Probleme auftreten. Dies setzt eine entsprechende Kenntnis und Einübung der notwendigen Rettungstechniken voraus.
- Stellen Sie sicher, dass die Produktmarkierungen während der gesamten Lebensdauer des Produkts lesbar bleiben. Überprüfen Sie die Eignung dieser Ausrüstung für Ihre Zwecke hinsichtlich der geltenden behördlichen Bestimmungen und Normen für die Arbeitssicherheit.
- Die Gebrauchsanleitungen für jeden Ausrüstungsgegenstand, der zusammen mit diesem Produkt verwendet wird, müssen unbedingt eingehalten werden.
- Die Gebrauchsanleitungen müssen allen Benutzern dieser Ausrüstung zur Verfügung gestellt werden. Wird diese Ausrüstung außerhalb des ursprünglichen Ziellands weiterverkauft, muss der Verkäufer diese Gebrauchsanleitungen in der Sprache des Landes zur Verfügung stellen, in dem dieses Produkt zum Einsatz kommt.

**Garantie**

Für dieses Produkt wird gegen alle Material- und Fabrikationsfehler eine Garantie von drei Jahren gewährt. Ausgeschlossen von der Garantie sind normale Abnutzung, Oxidierung, Veränderungen, unsachgemäße Lagerung und Wartung sowie Schäden, die auf Unfälle, Nachlässigkeiten oder Verwendungszwecke zurückzuführen sind, für die das Produkt nicht bestimmt ist.

PETZL übernimmt keine Haftung für direkte, indirekte oder zufällige Folgen oder alle anderen Arten von Schäden, die während der Verwendung seiner Produkte aufgetreten sind oder die aus deren Verwendung resultieren.

**Campo di applicazione**

Assorbitore di energia da installare in un sistema di arresto caduta, normalmente utilizzato in abbinamento con un cordino, per collegare un'imbracatura anticaduta ad un ancoraggio. Progettato per disperdere l'energia cinetica sviluppatasi nel corso di una caduta dall'alto di 4 m al massimo e limitare la forza massima di arresto sul corpo dell'utilizzatore a 6 kN.

Dispositivo di protezione individuale (una sola persona) secondo la direttiva DPI 89/686/CEE.

Questo prodotto non deve essere sollecitato oltre i suoi limiti o in qualsiasi altra situazione differente da quella per cui è destinato. Solo le tecniche presentate come non barrate e/o senza simbolo di morte sono autorizzate. Informatevi regolarmente degli ultimi aggiornamenti di questo documento sul nostro sito [www.petzl.com](http://www.petzl.com). In caso di dubbi o di problemi di comprensione informatevi presso PETZL.

**ATTENZIONE**

**Le attività che comportano l'utilizzo di questo dispositivo sono per natura pericolose.**

**Voi siete responsabili delle vostre azioni e decisioni.**

Prima di utilizzare questo dispositivo occorre:

- leggere e comprendere tutte le istruzioni d'uso;
- ricevere una formazione adeguata sul suo utilizzo;
- acquisire familiarità con il dispositivo, imparare a conoscerne le prestazioni ed i limiti;
- comprendere e accettare i rischi indotti.

**Il mancato rispetto di una sola di queste avvertenze può essere la causa di ferite gravi o mortali.**

**Responsabilità**

**ATTENZIONE: la formazione specifica per il lavoro da svolgere è indispensabile prima dell'utilizzo.**

Questo prodotto deve essere utilizzato esclusivamente da persone competenti e addestrate o sottoposte al controllo visivo diretto di una persona competente e addestrata.

L'apprendimento delle tecniche adeguate e delle misure di sicurezza si effettua sotto la vostra sola responsabilità. Voi vi assumete personalmente tutti i rischi e le responsabilità di ogni danno, di ogni ferita o di morte che possano sopraggiungere, in qualsiasi modo, in seguito al cattivo utilizzo dei nostri prodotti. Se non siete in grado di assumervi questa responsabilità o questi rischi, non utilizzate questo materiale.

**Nomenclatura delle parti**

(1) Fettuccia, (2) Custodia protettiva, (3) Collare, (4) Anello di attacco, (5) Gommini STRING XL.

Materiali principali: poliammide e poliestere.

**Controllo, punti da verificare****Prima di ogni utilizzo**

L'ABSORBICA non deve essere riutilizzato dopo una caduta che comporta un deterioramento o una scucitura anche parziale.

Aprire la custodia protettiva ed estrarre completamente l'assorbitore: deve risultare correttamente ripiegato nel collare. Il collare in plastica dell'assorbitore non deve risultare né tagliato né deformato. Verificare visivamente le fettucce (in particolare alle estremità) e le cuciture di sicurezza. Controllare che non ci siano tagli, usure e danni dovuti all'utilizzo, al calore, ai prodotti chimici, etc. Attenzione a che l'assorbitore non sia scucito.

Rimettere l'assorbitore nella sua custodia protettiva in modo che fuoriescano solo gli anelli di attacco protetti da tubolare nera. Fare attenzione a non lasciar uscire dalla custodia altre parti di fettuccia che potrebbero essere moschettonate per errore.

Controllare lo stato dei connettori secondo le indicazioni delle istruzioni d'uso.

**Durante l'utilizzo**

È importante controllare regolarmente lo stato del prodotto e dei suoi collegamenti con gli altri dispositivi del sistema. Assicurarsi sempre che i vari dispositivi siano posizionati correttamente gli uni rispetto agli altri.

Per i dettagli sul controllo da effettuare per ogni DPI, consultare il sito [www.petzl.fr/EPI](http://www.petzl.fr/EPI) o il CD-ROM DPI PETZL.

In caso di dubbio contattare Petzl.

Eliminate un prodotto che presenta indebolimenti che possano ridurre la resistenza o limitarne il funzionamento.

**Compatibilità**

L'assorbitore d'energia, componente di un sistema di arresto caduta, deve essere utilizzato in abbinamento con ancoraggi EN 795, moschettoni con ghiera di bloccaggio EN 362, cordini EN 354, imbracature anticaduta EN 361.

Una connessione incompatibile può portare ad uno sganciamento accidentale, ad una rottura o a compromettere la funzione di sicurezza di un altro dispositivo.

Se non siete certi della compatibilità dei vostri dispositivi contattate Petzl.

**Schema 1. Preparazione**

1A. Inserire i gommini STRING sugli anelli di attacco protetti da tubolare nera. Gli STRING permettono di irrigidire la posizione dei connettori lungo l'asse maggiore (il più resistente) e di proteggere dagli sfregamenti le estremità dell'assorbitore. Non utilizzare l'ABSORBICA senza STRING.

1B. Inserire in ciascun anello di attacco e STRING un connettore con ghiera di bloccaggio (preferibilmente automatica).

**Schema 2. Collegamento all'imbracatura**

Assicurarsi che l'assorbitore sia correttamente collegato ad uno dei punti di attacco anticaduta dell'imbracatura (unicamente attacco sternale o attacco dorsale).

**Schema 3. OBBLIGHI**

- La lunghezza totale dell'insieme «assorbitore di energia + cordino + connettori» non deve superare 2 metri.
- La caduta non deve superare 4 m di altezza. Fare in modo di ridurre al minimo il rischio di caduta e l'altezza della caduta.
- Non ci si deve mai collegare direttamente (moschettoni scorrevole) ad una struttura (cavo, barra...) che ha un'inclinazione superiore a 15°.

**AVVERTENZE**

- L'imbracatura deve essere regolata aderente al corpo per ridurre i rischi di lesioni in caso di caduta.
- I connettori devono essere sempre utilizzati con la leva chiusa e bloccata. Verificare sistematicamente il corretto bloccaggio della leva premendola con la mano.
- Evitare gli sfregamenti su materiali abrasivi o parti taglienti.

**Ancoraggi****Lavoro in quota**

L'ancoraggio del sistema deve essere situato di preferenza al di sopra della posizione dell'utilizzatore e deve rispondere ai requisiti della norma EN 795. In particolare la resistenza minima dell'ancoraggio deve essere di 10 kN.

**Schema 4. Tirante d'aria (altezza libera tra ancoraggio e suolo) = 6,10 m**

L'altezza libera sotto l'utilizzatore deve essere sufficiente a che l'utilizzatore non urti contro degli ostacoli in caso di caduta. Per comprendere il calcolo del tirante d'aria vedi disegno schema.

**Informazioni generali****Durata**

La durata **potenziale** dei prodotti Petzl può essere di 10 anni a partire dalla data di fabbricazione per i prodotti in plastica e tessili, indefinita per i prodotti metallici.

La durata **reale** di un prodotto termina nel momento in cui si riscontra una causa d'eliminazione (vedere la lista nel paragrafo «Eliminazione») o quando il prodotto risulta obsoleto nel sistema. Fattori che incidono sulla durata reale di un prodotto: intensità, frequenza, ambiente di utilizzo, competenza dell'utilizzatore, manutenzione, stoccaggio, ecc...

ATTENZIONE un evento eccezionale può limitare la durata ad un solo utilizzo, ad esempio se il prodotto è esposto a prodotti chimici pericolosi, temperature estreme, se è a contatto con una superficie tagliente o se subisce notevoli sforzi, una forte caduta, ecc...

**Verificare periodicamente che il dispositivo non abbia subito danni e che non sia deteriorato.**

Oltre ai controlli prima e durante l'utilizzo, fate effettuare un controllo approfondito (verifica periodica) ad un controllore competente.

Tale controllo deve essere effettuato almeno ogni 12 mesi. Bisogna adattare la frequenza in funzione al tipo e all'intensità dell'utilizzo. Per un miglior controllo del materiale, è consigliabile destinare il prodotto ad un solo utilizzatore così da conoscerne la storia.

I risultati dei controlli devono essere registrati su una scheda di verifica. La scheda di verifica deve consentire di registrare i seguenti dati: tipo di dispositivo, modello, nome e dati del fabbricante o del fornitore, mezzo di identificazione (n° di serie o n° individuale), anno di fabbricazione, data d'acquisto, data del primo utilizzo, nome dell'utilizzatore, ogni informazione pertinente come ad esempio la manutenzione e la frequenza di utilizzo, la storia delle verifiche periodiche (data, osservazioni e difetti riscontrati, nome e firma del controllore competente, data della prossima verifica periodica prevista). È possibile utilizzare il modello di scheda e gli strumenti informatici messi a disposizione su [www.petzl.fr/eipi](http://www.petzl.fr/eipi).

**Eliminazione**

Cessare immediatamente di utilizzare questo prodotto se:

- il risultato dei controlli (prima, durante, approfondito) è negativo;
  - ha subito notevoli sforzi o una forte caduta;
  - non si conosce l'intera storia del suo utilizzo;
  - ha 10 anni ed è composto da materiali plastici o tessili;
  - si ha un minimo dubbio sulla sua affidabilità.
- Distruggere i prodotti scartati per evitare un futuro utilizzo.

**Obsolescenza del prodotto**

Esistono molteplici ragioni per le quali un prodotto può essere considerato obsoleto e quindi ritirato dal servizio, per esempio: evoluzione delle norme applicabili, dei testi normativi e delle tecniche, incompatibilità con gli altri dispositivi, ecc...

**Modifiche, riparazioni**

È vietata ogni modifica, aggiunta o riparazione oltre a quelle autorizzate da Petzl: rischio di diminuzione dell'efficacia del prodotto.

**Precauzioni**

- Gli utilizzatori devono avere l'idoneità sanitaria per le attività in quota. ATTENZIONE la sospensione inerte nell'imbracatura può generare gravi disturbi fisiologici o la morte.
- Prevedere una procedura di soccorso e definire i mezzi per intervenire rapidamente nel caso dell'insorgere di difficoltà. Questo comporta una formazione adeguata alle tecniche di salvataggio.
- Controllare che le marcature sul prodotto restino leggibili durante tutta la vita del prodotto.
- Verificare che il connettore sia adatto all'uso nella vostra applicazione rispetto alle normative nazionali di sicurezza in vigore.
- Devono essere rispettate le istruzioni d'uso indicate nelle note informative di ogni dispositivo associato a questo prodotto.
- Le istruzioni d'uso di questo dispositivo devono essere fornite all'utilizzatore e redatte nella lingua del paese in cui il prodotto viene utilizzato.

**Garanzia**

Questo prodotto ha una garanzia di 3 anni contro ogni difetto di materiale o di fabbricazione. Sono esclusi dalla garanzia: l'usura normale, l'ossidazione, le modifiche o i ritocchi, la cattiva conservazione, la manutenzione impropria, i danni dovuti agli incidenti, alle negligenze ed agli utilizzi ai quali questo prodotto non è destinato. PETZL non è responsabile delle conseguenze dirette, indirette, accidentali o di ogni altro tipo di danno verificatosi o causato dall'utilizzo dei suoi prodotti.

**Campo de aplicación**

Absorbedor de energía para instalar en un sistema anticaídas, que se utiliza habitualmente en combinación con un elemento de amarre para unir un arnés de seguridad a un anclaje. Diseñado para disipar la energía generada durante una caída de como máximo 4 m de altura y limitar la fuerza de choque sobre el cuerpo del usuario a 6 kN como máximo.

Equipo de protección individual (una sola persona) según la directiva EPI 89/686/CEE.

Este producto no debe ser solicitado más allá de sus límites y sólo debe utilizarse en las situaciones para las cuales ha sido diseñado. Sólo están autorizadas las técnicas presentadas sin tachar y/o sin calavera. Infórmese regularmente de las últimas actualizaciones de este documento en [www.petzl.com](http://www.petzl.com).

En caso de duda o de problema de comprensión, consulte a PETZL.

**ATENCIÓN**

**Las actividades que implican la utilización de este equipo son por naturaleza peligrosas.**

**Usted es responsable de sus actos y decisiones.**

Antes de utilizar este equipo, debe:

- Leer y comprender todas las instrucciones de utilización.
- Formarse para el uso específico de su equipo.
- Familiarizarse con su equipo, aprender a conocer sus prestaciones y sus limitaciones.
- Comprender y aceptar los riesgos derivados.

**El no respeto de una sola de las advertencias puede ser la causa de heridas graves o mortales.**

**Responsabilidad**

**ATENCIÓN:** es indispensable una formación adaptada a la práctica antes de cualquier utilización.

Este producto sólo debe ser utilizado por personas competentes e informadas, o que estén bajo el control visual directo de una persona competente e informada.

El aprendizaje de las técnicas adecuadas y de las medidas de seguridad se efectúa bajo su única responsabilidad.

Usted asume personalmente todos los riesgos y responsabilidades resultantes de cualquier daño, herida o muerte que pueda producirse debido a una mala utilización de nuestros productos, sea del modo que sea. Si usted no está dispuesto a asumir esta responsabilidad o aceptar este riesgo, no utilice este material.

**Nomenclatura de las piezas**

(1) Cinta, (2) Funda de protección, (3) Ceñidor, (4) Anillos de enganche, (5) STRING XL.

Materiales principales: poliamida y poliéster.

**Control, puntos a verificar****Antes de cualquier utilización**

El absorbedor de energía no debe ser reutilizado después de una caída que provoque un deterioro o un descosido incluso parcial.

Abra la funda, extraiga completamente la cinta absorbidora que debe estar correctamente colocada y ceñida. El ceñidor plástico de la cinta absorbidora no debe ni retirarse ni cortarse.

Compruebe visualmente las cintas (en particular, los extremos) y las costuras de seguridad. Vigile los cortes, desgastes y daños debidos a la utilización, el calor, los productos químicos, etc. Atención: la cinta absorbidora no debe estar descosida.

Guarda la cinta absorbidora en la funda, sólo los anillos de enganche protegidos por la cinta tubular negra deben sobresalir de la funda.

Procure que no sobresalga de la funda ningún bucle de cinta que pudiera mosquetonearse por error.

**Durante la utilización**

Es importante verificar regularmente el estado del producto.

Asegúrese de que la conexión y la colocación de los equipos entre sí sea correcta.

Consulte el detalle de cómo realizar el control de cada EPI en [www.petzl.fr/EPI](http://www.petzl.fr/EPI) o en el CD-ROM EPI PETZL.

En caso de duda, póngase en contacto con PETZL.

Deseche un producto que presente signos de debilidad que puedan reducir su resistencia o limitar su funcionamiento.

**Compatibilidad**

El absorbedor de energía, (componente de un sistema anticaídas) debe ser utilizado en combinación con los anclajes EN 795, mosquetones con cierre de seguridad EN 362,

elementos de amarre EN 354 y arnés anticaídas EN 361.

Una conexión incompatible puede conducir a un desenganche accidental, a una rotura o afectar a la función de seguridad de otro equipo.

Si no está seguro de la compatibilidad de su equipo, póngase en contacto con Petzl.

**Instrucciones de utilización****Esquema 1. Preparación**

1A. Coloque los STRING en los anillos de enganche protegidos por la cinta tubular negra. El STRING permite mantener el mosquetón según el eje longitudinal (el más resistente) y proteger el extremo de la cinta de la abrasión. No utilice un ABSORBICA sin STRING.

1B. Mosquetonee cada anillo de enganche y STRING con un conector de seguridad (preferentemente automático).

**Esquema 2. Colocación en el arnés**

Asegúrese de que el absorbedor de energía esté correctamente unido a uno de los puntos de enganche anticaídas del arnés (punto externo o punto dorsal únicamente).

**Esquema 3. OBLIGACIONES**

- **La longitud total del conjunto «absorbedor de energía + elemento de amarre + conectores» no debe ser superior a 2 metros.**

- **La caída no debe ser superior a 4 m de altura.**

- **Procure reducir al máximo el riesgo de caída y la altura de caída.**

- **No se conecte nunca directamente (mosquetón deslizante) sobre una estructura (cable, barroses...) de pendiente superior a 15°.**

**ADVERTENCIA**

- Su arnés debe estar ajustado lo más cerca posible del cuerpo para reducir el riesgo de herida en caso de caída.

- Los conectores siempre deben utilizarse con el gatillo cerrado y bloqueado. Compruebe sistemáticamente el bloqueo correcto del gatillo apretándolo con la mano.

- Evite los rozamientos con materiales abrasivos o piezas afiladas.

**Anclajes****Trabajo en altura**

El anclaje del sistema debe estar colocado preferentemente por encima de la posición del usuario y debe cumplir con las exigencias de la norma dispositivos de anclaje EN 795, en particular, la resistencia mínima del anclaje debe ser de 10 kN.

**Esquema 4. Distancia de seguridad (altura libre entre el anclaje y el suelo) = 6,10 m**

La altura libre debajo del usuario debe ser suficiente para que no choque contra un obstáculo en caso de caída.

Para entender el cálculo de la distancia de seguridad, consulte el dibujo anexo del Esquema.

**Información general****Vida útil**

La vida útil **potencial** de los productos Petzl puede ser de 10 años a partir de la fecha de fabricación para los productos plásticos y textiles, e indefinida para los productos metálicos.

La vida útil **real** de un producto finaliza cuando se produce alguna causa para darlo de baja (ver lista en el párrafo «Dar de baja») o cuando pasa a ser obsoleto en el sistema.

Factores que influyen en la vida útil real de un producto: intensidad, frecuencia, entorno de utilización, competencia del usuario, mantenimiento, almacenamiento, etc.

**ATENCIÓN:** un suceso excepcional puede limitar la vida útil a una sola utilización, por ejemplo, si el producto está expuesto a productos químicos peligrosos, a temperaturas extremas o si está en contacto con una arista cortante o si ha sufrido esfuerzos importantes, una caída importante, etc.

**Compruebe periódicamente que el equipo no haya sufrido ningún daño ni deterioro.**

Además de las comprobaciones antes y después de la utilización, realice una comprobación en profundidad (examen periódico) por un controlador competente. Esta verificación debe realizarse cada 12 meses. Esta frecuencia debe adaptarse en función del tipo y de la intensidad de utilización. Para un mejor seguimiento del material, es preferible atribuir este producto a un usuario único para que éste conozca su historial. Los resultados de las verificaciones deben anotarse en una ficha de seguimiento. Esta ficha de seguimiento debe permitir registrar los detalles siguientes: tipo de equipo, modelo, nombre y dirección del fabricante o del proveedor, medio de identificación (n° de serie o n° individual), año de fabricación, fecha de compra, fecha de la primera utilización, nombre del usuario, toda la información pertinente como, por ejemplo, el mantenimiento, la frecuencia de utilización y el historial de los controles periódicos (fecha, comentarios y defectos detectados, nombre y firma del controlador competente, fecha del próximo control periódico previsto). Puede utilizar el ejemplo de ficha detallada y las herramientas informáticas que encontrará a su disposición en [www.petzl.fr/epi](http://www.petzl.fr/epi).

**Dar de baja**

Deje de utilizar inmediatamente este producto si:

- el resultado de las verificaciones (antes, durante, en profundidad) es negativo,
- ha sufrido esfuerzos importantes o una caída importante,
- no conoce el historial completo de su utilización,
- tiene 10 años y está compuesto de materiales plásticos o textiles,

- tiene la mínima duda de su fiabilidad.

Destruya los productos que ha dado de baja para evitar una utilización futura.

**Productos obsoletos**

Hay numerosas razones por las que un producto puede considerarse obsoleto y, por consiguiente, retirado de la circulación, por ejemplo: evolución de las normas aplicables, evolución de los textos reglamentarios, evolución de las técnicas, incompatibilidad con los otros equipos, etc.

**Modificaciones, reparaciones**

Cualquier modificación, adición o reparación diferentes de las autorizadas por Petzl están prohibidas: riesgo de disminución de la eficacia del producto.

**Precauciones**

- Los usuarios deben ser aptos desde el punto de vista médico para las actividades en altura. **ATENCIÓN:** estar en suspensión e inerte en el arnés puede provocar problemas fisiológicos graves o la muerte.

- Debe prever un plan de rescate y definir los medios para intervenir rápidamente en caso de encontrarse con dificultades. Esto implica una formación adecuada en técnicas de rescate.

- Procure que los marcados del producto permanezcan legibles durante toda la vida del producto.

- Debe verificar que este producto sea adecuado para la utilización que le vaya a aplicar en relación a las leyes gubernamentales y las normas de seguridad en vigor.

- Deben ser respetadas las instrucciones de utilización especificadas en las fichas técnicas de cada equipo asociado a este producto.

- Las instrucciones de utilización deben ser entregadas al usuario de este equipo y deben ser redactadas en el idioma del país de utilización, si el producto es revendido fuera del primer país de destino.

**Garantía PETZL**

Este producto está garantizado durante 3 años contra cualquier defecto de materiales o de fabricación. Se excluye de la garantía: el desgaste normal, la oxidación, las modificaciones o retoques, el mal almacenamiento, la mala conservación, los daños debidos a los accidentes, a las negligencias y a las utilizaciones para las que este producto no está destinado. PETZL no es responsable de las consecuencias directas, indirectas, accidentales o de cualquier otro tipo de daños ocurridos o resultantes de la utilización de sus productos.

**Absorvedor de energia - EN 355 2002****Campo de aplicação**

Absorvedor de energia a instalar num sistema de travamento de quedas, normalmente utilizado para conectar um harnês de segurança a uma ancoragem fixa. Está concebido para dissipar a energia desenvolvida durante uma queda máxima de 4 m de altura a limitar a força sobre o corpo do utilizador a 6 kN máximo. Equipamento de protecção individual (só uma pessoa) conforme a directiva EPI 89/686/CEE.

Este produto não deve ser solicitado para lá dos seus limites ou em qualquer situação para a qual não tenha sido previsto.

Só as técnicas não barradas e / ou sem a caveira estão autorizadas. Tome regularmente conhecimento das últimas actualizações destes documentos no nosso site [www.petzl.com](http://www.petzl.com)

Em caso de dúvida ou problema de compreensão, informe-se junto da PETZL.

**ATENÇÃO**

As actividades que implicam a utilização deste produto são por natureza perigosas.

**Você é responsável pelos seus actos e pelas suas decisões.**

Antes de utilizar este produto, deve:

- Ler e compreender todas as instruções de utilização.
- Formar-se especificamente na utilização deste equipamento.
- Familiarizar-se com o seu equipamento, aprender a conhecer as suas performances e as suas limitações.
- Compreender e aceitar os riscos inerentes.

**O não respeito destes avisos poderá causar ferimentos graves ou mortais.**

**Responsabilidade**

**ATENÇÃO**, uma formação adaptada à prática é indispensável antes da utilização.

Este produto não deve ser utilizado senão por pessoas competentes e responsáveis, ou colocado sob o controle visual directo de uma pessoa competente e responsável.

A aprendizagem das técnicas adequadas e das medidas de segurança efectua-se sob a sua inteira responsabilidade.

Você assume pessoalmente todos os riscos e responsabilidade por todos os danos, ferimentos ou morte que possam advir após uma má utilização dos nossos produtos seja de que forma for. Se não está em condições de assumir esta responsabilidade ou de correr este risco, não utilize este material.

**Nomenclatura**

(1) Fita, (2) Bolsa de protecção, (3) Retentor, (4) Anéis de fixação, (5) STRING XL.

Matérias principais: poliamida e poliéster.

**Controle, pontos a verificar****Antes de qualquer utilização**

O absorvedor de energia não deve ser reutilizado após uma queda que despolete uma deterioração ou mesmo a ruptura parcial das costuras específicas.

Abra a bolsa, tira a fita absorvedora toda que deve estar correctamente dobrada e presa com a abraçadeira. A abraçadeira plástica do absorvedor não deve ser nem cortada nem retirada. Verifique visualmente as fitas (em particular nas extremidades) e as costuras de segurança. Vigie os cortes, desgaste e danos devidos à utilização, ao calor, aos produtos químicos, etc. Atenção, a fita absorvedora não deve ter ruptura de costuras.

Arrume a fita absorvedora na bolsa de protecção, somente o anel de fixação protegido pela tubular preta fica de fora da bolsa. Cuide para não deixar ficar saído da bolsa uma volta de fita que poderia eventualmente ser mosquetonada por engano.

Verifique o estado dos conectores conforme as indicações nas Instruções de utilização.

**Durante a utilização**

É importante controlar regularmente o estado do produto. Assegure-se da conexão e do correcto posicionamento dos equipamentos, uns em relação aos outros.

Consulte o detalhe da inspecção a efectuar para cada EPI em [www.petzl.fr/epi](http://www.petzl.fr/epi) ou no CD ROM EPI PETZL. Contacte a PETZL em caso de dúvida.

Abata um produto que apresente fragilidades que possam reduzir a sua resistência ou limitar o seu funcionamento.

**Compatibilidade**

O absorvedor de energia, componente de um sistema de travamento de quedas, deve ser utilizado em combinação com as ancoragens EN 795, mosquetões com segurança EN 362, longes EN 354, harnês antequeda EN 361.

Uma conexão incompatível pode conduzir a que se solte acidentalmente, a uma ruptura ou a afectar a função de segurança de outro equipamento.

Se não está certo da compatibilidade do seu equipamento, contacte a Petzl.

**Modo de emprego****Esquema 1. Preparação**

1A. Insira as STRING nos anéis de fixação protegidos pela tubular preta. A STRING permite rigidificar a posição do conector no eixo maior (o mais resistente) e de proteger dos atritos a extremidade da longe. Não utilize uma ABSORBICA sem STRING.

1B. Mosquetone cada anel de fixação e STRING a um conector com segurança (de preferência automática).

**Esquema 2. Montagem no harnês**

Assegure-se que o absorvedor de energia está correctamente conectado sobre um dos pontos de fixação do harnês (ponto external ou ponto dorsal unicamente).

**Esquema 3. OBRIGAÇÕES**

- O comprimento total do conjunto «absorvedor de energia + longe + conectores» não deve ultrapassar os 2 metros.

- A queda não deve ultrapassar 4 m de altura. Cuide para reduzir ao mínimo o risco de queda e a altura da queda.

- **Nunca se conecte directamente (com o mosquetão a deslizar) numa estrutura (cabo, varão...) com uma inclinação superior a 15°.**

**ADVERTÊNCIA**

- O seu harnês deve estar ajustado próximo ao corpo para reduzir o risco de ferimento em caso de queda.

- Os conectores devem ser sempre utilizados na posição correcta (eixo maior), dedo fechado e segurança travada. Verifique sistematicamente que a segurança está travada pressionando com a mão.

- Evite a fricção sobre materiais abrasivos ou peças cortantes.

**Ancoragens****Trabalho em altura**

A ancoragem do sistema deve de preferência estar situada acima da posição do utilizador e deve responder às exigências da norma dispositivos de ancoragem EN 795, em particular a resistência mínima de ancoragem deve ser de 10 kN.

**Esquema 4. Zona livre desimpedida = altura livre entre a ancoragem e o solo = 6,10 m**

A altura livre sob o utilizador deve ser suficiente para que não embata em obstáculos em caso de queda. Para compreender o cálculo da zona de queda desimpedida, ver o desenho em anexo esquema.

**Informações gerais****Tempo de vida**

O tempo de vida **potencial** dos produtos Petzl pode ser de 10 anos a partir da data de fabrico para os produtos plásticos e têxteis, indefinido para os produtos metálicos.

O tempo de vida **real** de um produto termina quando este se depara com uma causa que o condensa ao abate (ver lista no parágrafo «Abater um produto») ou quando este se torna obsoleto no sistema.

Factores que influenciam o tempo de vida real de um produto: intensidade, frequência, ambiente de utilização, competência do utilizador, manutenção, armazenamento, etc.

**ATENÇÃO**, um evento excepcional pode limitar o tempo de vida a uma só utilização, por exemplo, se o produto estiver exposto a produtos químicos perigosos, temperaturas extremas, se esteve em contacto com uma aresta cortante ou sujeito a esforços importantes, uma queda importante, etc.

**Verifique periodicamente se o equipamento não sofreu danos ou foi deteriorado.**

Para além das verificações antes e durante a utilização, realize uma verificação aprofundada (exame periódico) por um controlador competente. Esta verificação deve ser realizada pelo menos a cada 12 meses. Esta frequência deve ser adaptada em função do tipo e da intensidade de utilização. Para um melhor acompanhamento do material, é preferível atribuir este produto a um só utilizador para que saiba o histórico do produto. Os resultados das verificações devem ser registados na «ficha de verificação». Esta ficha de verificação permite registar os seguintes detalhes: tipo de equipamento, modelo, nome e coordenadas do fabricante ou do fornecedor, meio de identificação (nº de série ou nº individual), ano de fabrico, data de aquisição, data da primeira utilização, nome do utilizador, toda a informação pertinente como por exemplo a manutenção e a frequência de utilização, o histórico dos exames periódicos (data, comentários e defeitos anotados, nome e assinatura do controlador competente, data do próximo exame periódico previsto). Poderá utilizar o exemplo da ficha detalhada e das ferramentas informáticas postas à disposição em [www.petzl.fr/epi](http://www.petzl.fr/epi)

**Abater um produto**

Cesse imediatamente de utilizar um produto se:

- o resultado das verificações (antes, durante, aprofundado) não é satisfatório,
  - foi sujeito a esforços ou uma queda importantes,
  - você não conhece o histórico completo da sua utilização,
  - tem 10 anos de idade e é composto por matérias plásticas ou têxteis,
  - você tem a mínima dúvida sobre a sua fiabilidade.
- Destrua os produtos abatidos para evitar uma futura utilização.

**Produto obsoleto**

Existem inúmeras razões para as quais um produto pode ser considerado obsoleto e por consequência retirado de circulação, por exemplo: evolução das normas aplicáveis, evolução dos textos regulamentares, evolução das técnicas, incompatibilidade com os outros equipamentos, etc.

**Modificações, reparações**

Qualquer modificação, adição ou reparação para além das autorizadas pela Petzl está interdita: risco de diminuição de eficácia do produto.

**Precauções**

- Os utilizadores devem estar clinicamente aptos para as actividades em altura. **ATENÇÃO**, estar suspenso e inerte num harnês pode despoletar perturbações fisiológicas graves ou a morte.
- Preveja um plano de resgate e defina os meios para intervir rapidamente no caso de encontrar dificuldades. Tal implica uma formação adequada nas técnicas de resgate.
- Cuide para que as marcações no produto se mantenham legíveis durante toda a vida do produto.
- Deve verificar regularmente a aptidão deste produto para a utilização na sua aplicação em relação à legislação e normas de segurança em vigor.
- As instruções de utilização definidas nas notícias de cada equipamento associado a este produto devem ser respeitadas.
- As instruções de utilização devem ser fornecidas ao utilizador deste equipamento, redigidas na língua do país de utilização se o produto for vendido fora do primeiro país de destino.

**Garantia**

Este produto está garantido durante 3 anos contra todos os defeitos de material ou de fabrico. Estão excluídos da garantia: o desgaste normal, a oxidação, as modificações ou retoques, o mau armazenamento, a má manutenção, os danos devidos aos acidentes, às negligências, às utilizações para as quais este produto não está destinado.

A PETZL não é responsável pelas consequências directas, indirectas, acidentais ou de todo e qualquer outro tipo de danos subsequentes ou resultantes da utilização destes produtos.

**Energie-absorber - EN 355 2002****Toepassingsveld**

Energie-absorber te installeren in een valstop-systeem, gewoonlijk gebruikt om een veiligheidsgordel te verbinden met een vaste verankering. Hij is ontworpen om de energie tijdens een val van maximum 4 m hoogte te absorberen en de valimpact op het lichaam van de gebruiker te beperken tot maximaal 6 kN. Persoonlijk beschermingsmiddel (voor één enkele persoon) volgens de richtlijn EPI 89/686/CEE.

Dit product mag niet méér belast worden dan toegelaten en mag niet gebruikt worden in elke andere situatie waarvoor het niet voorzien is. Enkel de niet-doorkruiste technieken en/of die zonder het pictogram "doodshoofd" zijn toegelaten. Neem regelmatig kennis van de nieuwe updates van deze documenten op onze website [www.petzl.com](http://www.petzl.com). Indien u twijfelt of moeite heeft om het te begrijpen, gelieve dan contact op te nemen met PETZL.

**OPGELET**

**De activiteiten die het gebruik van deze uitrusting vereisen zijn van nature gevaarlijk.**

**U bent verantwoordelijk voor uw handelingen en beslissingen.**

Alvorens deze uitrusting te gebruiken, dient u:

- Alle gebruiksinstructies te lezen en te begrijpen.
  - Een aangepaste training te hebben gevolgd voor het gebruik van deze uitrusting.
  - Zich vertrouwd te maken met uw uitrusting; zijn prestaties en beperkingen leren kennen.
  - De inherente risico's te begrijpen en te aanvaarden.
- Het niet-respecteren van één van deze waarschuwingen kan de oorzaak zijn van ernstige of dodelijke verwondingen.**

**Verantwoordelijkheid**

OPGELET, een aangepaste training in deze toepassing is noodzakelijk vóór gebruik.

Dit product mag enkel gebruikt worden door bevoegde en beraden personen of die onder direct visueel toezicht van een competent en beraden persoon geplaatst zijn.

Het aanleren van de gepaste technieken en veiligheidsmaatregelen gebeurt onder uw eigen verantwoordelijkheid.

U neemt persoonlijk alle risico's en verantwoordelijkheid voor eventuele schade, verwondingen of overlijden, ongeacht de manier waarop dit zou kunnen optreden na verkeerd gebruik van onze producten. Indien u niet in staat bent om deze verantwoordelijkheid op te nemen of om dit risico te lopen, gebruik dit materiaal dan niet.

**Terminologie van de onderdelen**

- (1) Bandriem, (2) Beschermhuls, (3) Touwknijper, (4) Verbindingsring, (5) STRING XL.

Voornaamste materialen: polyamide en polyester.

**Check: te controleren punten****Vóór elk gebruik**

De energie-absorber mag niet opnieuw gebruikt worden na een val wanneer deze (zelfs maar een gedeeltelijke) uitscheuring of beschadiging heeft veroorzaakt.

Open de hoes, neem de absorber-band er volledig uit om hem correct op te bergen. Het plasticen omhulsel van de absorber mag niet doorgesneden of verwijderd worden.

Voer een visueel nazicht uit van de banden (in het bijzonder op de uiteinden) en de veiligheidsstiksels. Controleer scheuren, slijtageverschijnselen en schade ten gevolge van het gebruik, hitte, chemische producten enz... Opgelet, de absorber-band mag niet ingescheurd zijn.

Berg de band op in zijn hoes, enkel de inbinding beschermd door zwart kokervormig bandmateriaal komt uit de hoes. Zie erop toe dat er geen bandlus uit de hoes hangt, die per ongeluk kan gemusketoneerd worden.

Check de toestand van de verbindingselementen volgens de aanduidingen in de Gebruiksaanwijzingen.

**Tijdens het gebruik**

Het is belangrijk om regelmatig de toestand van het product te controleren. Vergewis er u van dat alle elementen goed verbonden en goed geplaatst zijn ten opzichte van elkaar.

Meer details over de uit te voeren controle voor elk PBM in de specifieke PBM CDROM van PETZL of op [www.petzl.com/ppe](http://www.petzl.com/ppe). Bij twijfel, contacteer uw lokale PETZL verdeler.

Aarzel niet om u te ontdoen van een product dat zwakheden vertoont die zijn weerstand verminderen of zijn werking beperken.

**Compatibiliteit**

De energie-absorber, onderdeel van een valstop-systeem, moet gebruikt worden in combinatie met EN 795 verankeringen, vergrendelbare EN 362 karabijnen, EN 354 leefflijnen en EN 361 antivalgordels.

Een verbinding die niet compatibel is, kan leiden tot een ongewenst loshaken of tot de breuk van het verbindingselement, of kan de veiligheidsfunctie van een ander deel van de uitrusting beïnvloeden. Als u niet zeker bent van de compatibiliteit van uw uitrusting, contacteer uw Petzl verdeler.

**Gebruiksvoorschriften****Schema 1. De voorbereiding**

1A. Steek de STRING's over de inbindingen, beschermd door zwart kokervormig bandmateriaal. De STRING zorgt ervoor dat de karabiner in de richting van de grote as (de sterkste) wordt gehouden en beschermt het uiteinde van de energie-absorber tegen het schuren. Gebruik nooit een ABSORBICA zonder STRING.

1B. Musketoneer elke inbinding en STRING met een (bij voorkeur automatisch) vergrendelbare connector.

**Schema 2. Installatie op de gordel**

Vergewis er u van dat de energie-absorber correct verbonden is met één van de antival-inbindpunten van de gordel (dus enkel het sternaal of dorsaal inbindpunt).

**Schéma 3. VERPLICHTINGEN**

- De totale lengte van het geheel "energie-absorber + leefflijn + verbindingselementen" mag de 2 meter niet overschrijden.
- De valhoogte mag de 4 m hoogte niet overschrijden. Zie erop toe de risico's op een val en de valhoogte tot een minimum te herleiden.
- Verbind u nooit rechtstreeks (met een schuifbare karabiner) op een structuur (kabel, staven, ...) met een helling van méér dan 15°.

**WAARSCHUWING**

- Uw gordel moet dicht bij het lichaam worden aangepast om het risico op verwondingen bij een val te beperken.
- De verbindingselementen moeten steeds gebruikt worden in de juiste positie (grote as) met de snapper gesloten en vergrendeld. Controleer systematisch of de snapper goed gesloten is door hem in te drukken met de hand.
- Vermijd het wrijven over ruwe oppervlakken of scherpe randen.

**Verankeringen****Hoogtewerken**

De verankering van het systeem bevindt zich bij voorkeur boven de positie van de gebruiker en moet voldoen aan de vereisten van de EN 795 norm, waarbij in het bijzonder de weerstand van de verankering minimum 10 kN moet bedragen.

**Schema 4. Tirant d'air = resterende hoogte tussen de verankering en de grond = 6,10 m**

De resterende hoogte onder de gebruiker moet voldoende zijn zodat hij geen hindernissen raakt bij een val. Om de berekening van de tirant d'air te begrijpen, verwijzen we naar de schets.

**Algemene informatie****Levensduur**

De potentiële levensduur van de Petzl producten kan gaan tot 10 jaar vanaf de fabricagedatum voor producten in PVC en textiel, en is van onbepaalde duur voor metalen producten.

De werkelijke levensduur van een product is beperkt wanneer er een reden is om het product af te schrijven (zie lijst paragraaf «Afschrijven») of wanneer het in onbruik geraakt is het systeem. Factoren die de werkelijke levensduur van een product beïnvloeden: intensiteit, frequent gebruik, gebruiksomgeving, competentie van de gebruiker, onderhoud, berging, enz...

OPGELET, een uitzonderlijk voorval kan de levensduur beperken tot één enkele toepassing, als het product bv. wordt blootgesteld aan gevaarlijke chemische producten, aan extreme temperaturen of als het in contact komt met een scherpe rand, ook als het een zware belasting ondergaat of een belangrijke val, enz...

**Controleer regelmatig of uw product niet beschadigd of defect is.**

Naast de controles vóór en tijdens het gebruik, laat u best een grondige controle uitvoeren door een bevoegd inspecteur (periodiek nazicht). Deze check-up moet minstens om de 12 maanden worden uitgevoerd. Deze frequentie moet aangepast worden in functie van het type en intensiteit van het gebruik. Voor een betere opvolging van het materiaal, is het aangeraden om het product aan een unieke gebruiker toe te kennen, zodat hij de historie van het product kent. De resultaten van het nazicht moeten opgetekend worden in de "productfiche". Deze fiche moet de volgende details bevatten: type van uitrusting, model, naam en coördinaten van de fabrikant of leverancier, identificatie (serienummer of individueel nr.), jaar van fabricage, datum van aankoop, datum van de eerste ingebruikneming, naam van de gebruiker, elke nuttige informatie zoals bv. het onderhoud en de gebruiksfrequentie, de historie van periodiek nazicht (datum, commentaar en vastgestelde gebreken, naam en handtekening van de bevoegde inspecteur, datum van het volgende voorziene nazicht). U kan het voorbeeld gebruiken van de gedetailleerde productfiches en digitale hulpmiddelen die u ter beschikking heeft op [www.petzl.com/ppe](http://www.petzl.com/ppe)

**Afschrijven**

Houd onmiddellijk om het product te gebruiken als:

- het resultaat van de controles (vóór, tijdens, grondig) geen voldoening geeft,
- het product een zware belasting of een belangrijke val heeft ondergaan,
- u de volledige historie van het gebruik niet kent,
- het product méér dan 10 jaar oud is en bestaat uit textiel of PVC materiaal,
- u ook maar de minste twijfel heeft over zijn betrouwbaarheid. Vernietig deze afgeschreven producten om een verder gebruik te vermijden.

**Product in onbruik**

Er zijn meerdere redenen waarom men oordeelt dat een product in onbruik geraakt is en bijgevolg uit circulatie moet gehaald worden, bv.: evolutie van de normen die van toepassing zijn, evolutie van de regelgeving, evolutie van de technieken, niet compatibel met de andere delen van de uitrusting, enz...

**Veranderingen, herstellingen**

Elke verandering, toevoeging of herstelling, ander dan deze toegelaten door Petzl, is verboden: u loopt het risico de doeltreffendheid van het product te verminderen.

**Voorzorgen**

- De gebruikers moeten medisch geschikt zijn voor activiteiten op hoogte. OPGELET, onbeweeglijk hangen in een gordel kan ernstige fysiologische letsels of de dood veroorzaken.
- Voorzie de nodige reddingsmogelijkheden in geval men moeilijkheden ondervindt. Dit houdt in dat men een gepaste vorming moet gevolgd hebben in de reddingstechnieken.
- Zorg ervoor dat de aanduidingen op het product leesbaar blijven gedurende de ganse levensduur van het product.
- U dient na te zien of dit product geschikt is voor een gebruik in uw toepassing volgens de overheidsrichtlijnen en geldende veiligheidsnormen.
- De gebruiksinstructies, bepaald in de bijsluiters van elke uitrusting geassocieerd met dit product, moeten worden gerespecteerd.
- De gebruiksinstructies moeten aan de gebruiker van deze uitrusting voorzien worden in de taal van het land van gebruik, wanneer het product verkocht wordt buiten het eerste land van bestemming.

**Garantie**

PETZL biedt 3 jaar garantie op dit product voor fabricagefouten of materiaalfouten. Deze garantie is uitgesloten bij: normale slijtage, oxidatie, veranderingen of aanpassingen, slechte berging, slecht onderhoud, beschadiging door ongevallen, door nalatigheid of door toepassingen waarvoor dit product niet bestemd is. PETZL kan niet verantwoordelijk gesteld worden voor rechtstreekse of onrechtstreekse gevolgen, ongevallen of eender welke schades die voortvallen bij of voortkomen uit het gebruik van haar producten.

**Falddæmper - EN 355 2002****Anvendelsesområder**

Falddæmper med integreret sikkerhedsline bruges som komponent i et personligt faldsikringsystem. Falddæmperen er forbindelsesled mellem en sele og et fast anker. Designet til at sprede energien ved et fald fra 4 m maksimal højde og begrænse fangrykket på kroppen til maksimalt 6 kN.

Dette produkt er personlig beskyttelsesudstyr (til én person) i overensstemmelse med 89/686/CEE PBU direktivet.

Dette produkt må ikke belastes over dets styrkekapacitet eller blive brugt til andre formål end det den er designet til.

Kun de foreviste teknikker i diagrammerne, som ikke er overstreget eller vist med et advarselstegn, er tilladt. Check [www.petzl.com](http://www.petzl.com) regelmæssigt for at finde de nyeste opdaterede dokumenter.

Kontakt PETZL hvis du er i tvivl eller ikke forstår disse dokumenter.

**ADVARSEL**

**Aktiviteter som involverer anvendelse af dette produkt er forbundet med risici og dermed farlige.**

**Du er ansvarlig for dine egne handlinger og beslutninger.**

Før brug af dette udstyr, skal du:

- Læse og forstå alle instruktioner før brug.

- Få specifik træning i korrekt brug.

- Blive bekendt med udstyrets kapaciteter og begrænsninger.

- Forstå og acceptere risikoen.

**Manglende respekt for disse advarsler kan resultere i alvorlige skader eller dødsfald.**

**Ansvar**

ADVARSEL, det er nødvendigt med specifik træning i praktisk anvendelse af udstyret før brug.

Dette produkt må kun bruges af kompetente og ansvarlige personer, eller bruges under direkte og visuel kontrol af en kompetent og ansvarlig person.

Tilstrækkelig forståelse af korrekte teknikker og metoder for beskyttelse er dit eget ansvar.

Du tager personligt risikoen og ansvaret for skader eller dødsfald som opstår ved forkert anvendelse af produktet i alle tænkelige situationer. Hvis du ikke kan, eller ikke er i en position til at påtage dig ansvaret eller tage denne risiko, så brug ikke udstyret.

**Liste over dele**

(1) Syet falddæmper, (2) Beskyttelsespose, (3) Beholder, (4) Fastgørelsespunkt, (5) STRING XL.

Materialer: nylon og polyester.

**Kontrolpunkter****Før brug**

Udstyret må ikke genbruges efter et fald, som medfører beskadigelse eller flænger i falddæmperen.

Åben posen og tag falddæmperen ud. Den skal ligge korrekt og holdes sammen af beholderen. Plastikbeholderen må ikke få skrummer, blive skadet eller fjernes.

Inspicer stropperne visuelt (specielt enderne) og syningerne. Check for rifter i slyngen, slitage og skade på grund af brug, for skader på grund af varme og kemikalier, osv... Advarsel, falddæmperens slynge må ikke have rifter.

Læg falddæmperens slynge i beskyttelsesposen. Kun fastgørelsespunktet, som er dækket af en sort tubular strømpe, skal være uden for posen. Kontroller at karabinen sidder i fastgørelsespunktet og ikke i slyngens løkker.

Kontroller karabinerne som vist i instruktionerne før brug.

**Under brug**

Det er vigtigt at inspicere produktets tilstand regelmæssigt. Kontroller forbindelserne med det andet udstyr i systemet og vær sikker på at de forskellige dele af udstyret er korrekt forbundet og sidder korrekt i forhold til hinanden.

For information om inspektionsprocedurerne for PBU se [www.petzl.com/ppe](http://www.petzl.com/ppe) eller på en PETZL PBU CD-ROM. Kontakt PETZL hvis der er tvivl om produktets tilstand.

Kasser udstyret hvis der er tegn på reduceret styrke eller nedsat funktion.

**Kompatibilitet**

Falddæmperen (komponent i personligt faldsikringsystem) skal bruges i forbindelse med EN 795 forankringspunkter, EN 362 læselig karabin, EN 354 sikkerhedsline, EN 361 sele til faldsikring.

En inkompatibel forbindelse kan ved et uheld afbryde forbindelsen, skabe brud eller påvirke sikkerhedsfunktionen af andet udstyr. Kontakt Petzl hvis der er tvivl om kompatibiliteten af dit udstyr.

**Brugsanvisning****Diagram 1. Forberedelse**

1A. Sæt en STRING fast på fastgørelsespunktet som er dækket af den sorte tubular slynge. En STRING holder karabinen i længderetningen (den stærkeste position) og beskytter enden af sikkerhedslinen for slitage. Anvend ikke en ABSORBICA uden en STRING.

1B. Fastgør en læselig karabin (autolås foretrukket) gennem fastgørelsespunktet og en STRING.

**Diagram 2. Installering på selen**

Falddæmperen skal være sikkert forbundet til et af forankringspunkterne på selen (ved livet eller på ryggen).

**Diagram 3. PÅBUD**

- Sættets totale længde «falddæmper med integreret +sikkerhedsline +karabiner» må ikke overskride 2 meter.

- Falddæmperens længde må ikke overskride 4 m. Sørg for at minimere risikoen for potentielle fald og faldets højde.

- Fastgør aldrig sikkerhedslinen direkte (glidende karabin) til en struktur (kabel, stang, osv.) med en hældning større end 15°, fordi falddæmperen kan overskride 2,30 m.

**ADVARSEL**

- Din sele skal tilpasses så den sidder tæt, for at reducere risikoen for personskade i et fald.

- Karabiner skal altid bruges med en lukket og låst port. Kontroller systematisk at porten er sikkert låst ved at trykke på tværs af karabinen med din hånd.

- Undgå kontakt med skarpe og slidende overflader og objekter.

**Ankre****Arbejde i højder**

Forankringspunkt af systemet skal befinde sig over brugerens position og skal opfylde kravene for EN 795 standarden.

Minimumsbrudstyrken for ankeret skal være 10 kN.

**Diagram 4. Frihøjde = °mængden af fri luft i fald mellem ankeret og jorden = 6.10 m**

Der skal være tilstrækkelig frihøjde under brugeren for at forebygge, at man ikke rammer forhindringer i tilfælde af fald. Information om hvordan man udregner frihøjde, se diagram.

**Generel information****Levetid**

Den potentielle levetid for Petzl produkter er: op til 10 år fra produktionsdatoen, for plastik og tekstil produkter.

Den aktuelle levetid for et produkt stopper når det skal kasseres (se liste over årsager i afsnittet "Kassering af udstyr"), eller når det er forældet, eller vurderes som ikke egnet til brug.

Den aktuelle levetid bliver påvirket af mange faktorer

som: intensiteten, ved hyppig brug og omgivelser ved brug, brugerens kompetencer, opbevaring og vedligeholdelse, osv.

ADVARSEL, i ekstreme tilfælde kan produktets levetid begrænses til kun én enkelt anvendelse, hvis produktet udsættes for: kemikalier, ekstreme temperaturer, skarpe kanter eller kraftig belastning pga. fald, osv.

**Inspicer udstyret regelmæssigt for skader og/eller forringelse.**

I tillæg til inspektionen før og under brug, bør der gennemføres en dybdegående kontrol (periodisk undersøgelse) af en kompetent kontrollør. Hver inspektion skal gennemføres mindst én gang hver 12 måned. Intervallerne mellem kontrollen vurderes i forhold til anvendelsesform og hyppighed. For bedre kontrol af udstyret er det en fordel, at hver enkel bruger har deres eget udstyr. Så brugeren kender udstyrets historie. Resultaterne af inspektionerne bør registreres i en "inspektionsjournal/Inspektionsskema". Dette dokument registrerer følgende detaljer: Udstyrstype, model, navn og oplysninger om producent og leverandør. Identifikationsmetoder (serie eller individuel nummerering) fabriktionsår, dato for brug første gang, navn på bruger samt vigtig information om vedligeholdelse og brugsfrekvens, oversigt over intervaller af inspektionerne (dato / kommentarer og noterede fejl / navn og underskrift af den kompetente person som udførte inspektionen / anslået dato for næste inspektion). Se eksempel på en detaljeret inspektionsjournal og andre informationsværktøjer på [www.petzl.com/ppe](http://www.petzl.com/ppe)

**Kassering af udstyr**

Kasser øjeblikkelig udstyr hvis:

- Resultaterne af inspektionen (inspektionen før og under brug og den periodiske dybdegående inspektion), ikke er tilfredsstillende.

- Det har været udsat for kraftig belastning eller fald,

- Du ikke kender udstyrets fulde anvendelsehistorik,

- Det er mindst 10 år gammelt og lavet af plastik eller tekstiler,

- Du er i tvivl om det er holdbart nok.

Ødelæg kasseret udstyr for at undgå yderligere brug.

**Forældelse af produkt**

Der er flere årsager til produktet vurderes som ikke anvendeligt og skal kasseres. Som for eksempel: udvikling i normerne, udvikling og ændringer i lovgivningen, udvikling af nye brugsteknikker, inkompatibilitet med andet udstyr, osv.

**Modifikationer, reparationer**

Alle modifikationer, i tillæg til og reparation af udstyret fra andre, end en autoriseret fra Petzl har forbud, grundet risikoen for at reducere effektiviteten af udstyret.

**Forholdsregler**

- Brugere skal være medicinsk i stand til at klare aktiviteter i højder. ADVARSEL, at hænge ubevægelig i en sele kan medføre cirkulationssvigt af blodet eller dødsfald.

- Du skal have en redningsplan og hastigt kunne implementere den i tilfælde af problemer, som kan opstå ved brug af dette udstyr. Dette betyder tilstrækkelig træning i de nødvendige redningsteknikker.

- Du skal checke at produktets markeringer er læselige under hele produktets levetid.

- Du skal kontrollere hvor anvendeligt udstyret er i henhold til lov og regulativer og statslige sikkerhedsbestemmelser.

- Brugsanvisningen som følger med produktet skal følges nøje.

- Brugeren af udstyret skal have brugsanvisningen. Sælgeren skal sørge for brugsanvisningen er oversat til det sprog fra det land hvor produktet skal bruges, hvis produktet er købt udenfor salgslandet.

**Garanti**

Dette produkt har 3 års garanti mod alle defekter i materialer og fremstilling. Undtagelser i garantien: Normal slitage, oxidering, modifikationer eller ændringer, forkert opbevaring, skade på grund af uheld, ved forsømmelse, eller ved forkert anvendelse af produktet. PETZL er ikke ansvarlig for direkte eller indirekte konsekvenser ved uheld eller nogen anden form for skade, som opstår ved brug af dette produkt.

**Falldämpare - EN 355 2002****Användningsområden**

Energiabsorberare används som en del i ett personligt fallskyddssystem, ofta tillsammans med en repslinga för att fästa en säkerhetssele vid en förankring. Den är utformad för att fördela energin från ett fall på maximalt 4 meter och begränsa kraften på användarens kropp till maximalt 6 kN.

Denna produkt är personlig skyddsutrustning (en person) i enlighet med direktivet 89/686/EEG PPE.

Denna produkt får inte belastas över sin hållfasthetsgräns eller användas till ändamål den inte är avsedd för.

Endast de tekniker som visas i de diagram som inte är överkorsade och/eller markerade med en dödskele är godkända. Besök regelbundet vår webbplats ([www.petzl.com](http://www.petzl.com)) för att ta del av de senaste versionerna av dessa dokument.

Kontakta PETZL om du är osäker på eller har svårt att förstå något i dessa dokument.

**WARNING!**

**Aktiviteter där denna typ av utrustning används är alltid riskfyllda. Du ansvarar själv för dina egna handlingar och beslut.**

Innan du använder denna utrustning måste du:

- Läs och förstå samtliga användarinstruktioner.
- Få särskild övning i hur utrustningen ska användas.
- Lära känna utrustningens egenskaper och begränsningar.
- Förstå och godta befintliga risker.

**Om dessa varningar ignoreras kan det medföra allvarliga skador eller dödsfall.**

**Ansvar**

**WARNING:** Särskild utbildning krävs före användning.

Denna produkt får endast användas av kompetenta och ansvarfulla personer eller av personer som övervakas av en kompetent och ansvarfull person.

Det är ditt eget ansvar att i tillräcklig utsträckning lära dig korrekta tekniker och skyddsmetoder.

Du bär i alla situationer ett personligt ansvar för samtliga skador, olycksfall eller dödsfall som kan ske vid, eller till följd av, felaktig användning av våra produkter. Använd inte produkten om du inte kan eller har möjlighet att ta detta ansvar eller denna risk.

**Utrustningens delar**

(1) band, (2) skyddspåse, (3) hållare, (4) fästpunkter, (5) STRING XL. Huvudsakligen tillverkad av: nylon och polyester.

**Punkter att kontrollera****Före varje användningstillfälle**

Utrustningen får inte användas efter fall som leder till minsta skada eller slitage på falldämparen.

Öppna påsen, ta ut falldämparens band som måste vara i ordning och hållas ihop av hållaren. Plasthållaren får inte vara skadad eller saknas. Kontrollera banden (särskilt ändarna) och sömmarna. Leta efter jack, slitage och skador som uppkommit p.g.a. användning, värme, kontakt med kemikalier etc. OBS! Banden får inte vara trasiga eller nötta!

Placera falldämparens band i påsen, endast infästningspunkten som är täckt med svart runt band// skall vara utanför påsen. Kontrollera att ingen ögla eller del av bandet sticker ut från påsen så att de av misstag används som fäste för karbinen.

Inspektera karbinerna enligt instruktionerna i bruksanvisningen.

**Vid varje användningstillfälle**

Det är viktigt att regelbundet inspektera produktens skick. Kontrollera att utrustningen är korrekt ihopkopplad med andra delar i systemet och att de olika delarna sitter rätt i förhållande till varandra.

Se vilka moment som ingår i den inspektion som skall utföras för samtliga i PPE-utrustningen ingående delar på [www.petzl.com/ppe](http://www.petzl.com/ppe) eller Petzls PPE-cd-rom. Kontakta PETZL om du är osäker på utrustningens skick.

Kassera utrustningen om den visar tecken på minskad styrka eller minskad funktionalitet.

**Kompatibilitet**

ABSORBICA (del i ett personligt fallskyddssystem) måste användas tillsammans med EN 795 ankare, EN 362 läsbara karbinner, EN 354 repslingor, EN 361 fallskyddsselar.

En inkompatibel karbin kan öppnas av misstag, gå sönder eller på annat sätt påverka säkerheten i utrustningens andra delar.

Kontakta Petzls återförsäljare om du är osäker på kompatibiliteten i ditt system.

**Använda utrustningen****Diagram 1. Förberedelse**

1A. Fäst karbinfixeraren, STRING vid infästningspunkten som är täckt med svart tubband. Med STRING kan karbinen sitta i rätt position med hänsyn till huvudaxeln (starkaste läget) och skyddar repslingans ände från slitage. Använd inte ABSORBICA utan STRING.

1B. Koppla en låskarbin (helst självläsande) genom infästningspunkten och STRING.

**Diagram 2. Fästa i selen**

Se till att falldämparen är korrekt fäst vid en av infästningspunkterna för fallskydd på selen (endast bröst- eller rygginfästningspunkten).

**Diagram 3. KRAV**

- Den totala längden på de ingående delarna (falldämpare med integrerad repslinga + karbinner får inte överstiga 2 meter.

- Fallhöjden får inte överstiga 4 m. Var noga med att minimera fallrisken och fallhöjden.

- Fäst aldrig repslingan direkt (glidande karbinhake) i en konstruktion (vajer, stång etc.) som sluttar mer än 15°.

**WARNING!**

- Din sele måste sitta tätt på kroppen för att minska skaderisken vid ett fall.

- Karbinen skall alltid användas med grinden stängd och låst.

Kontrollera systematiskt att grinden är ordentligt låst genom att trycka på den med handen.

- Undvik kontakt med vassa eller ojämna ytor och föremål.

**Förankring****Arbete på hög höjd**

Systemets ankringspunkt bör ligga ovanför användarens position och skall uppfylla kraven i standarden EN 795, i synnerhet gällande ankarets minimumstyrka på minst 10 kN.

**Diagram 4. Frihöjd = fri fallhöjd mellan förankringen och marken = 6,10 m**

Frihöjden under användaren måste vara tillräcklig för att skydda personen från att slå i något vid ett fall. Se diagram för information om hur man beräknar fallhöjden.

**Allmän information****Livslängd**

Den potentiella livslängden för Petzls produkter är följande: upp till 10 år från tillverkningsdatum för plast- och textilprodukter.

Produkten är uttjänt när något av nedanstående inträffar (se «När produkten inte längre ska användas»), eller när den inte fungerar längre.

Den verkliga livslängden påverkas av en rad faktorer, t.ex. hur intensivt och hur ofta produkten används, miljön där den används, användarens kompetens samt hur väl produkten förvaras och underhålls m.m.

**WARNING:** Enstaka händelser kan medföra att produkten endast kan användas en gång, t.ex. om den utsätts för något av följande: kemikalier, extrema temperaturer, vassa kanter, större fall, tung belastning etc.

**Undersök utrustningen regelbundet för att kontrollera skador och förslitningar.**

Utöver kontrollen före och vid användning, bör en mer noggrann kontroll göras regelbundet av en kompetent person. Denna kontroll ska ske minst en gång om året. Antalet kontroller per år bestäms av på vilket sätt och hur ofta produkten används. För att bättre kunna ha kontroll över utrustningen är det lämpligt att varje användare har och endast använder sin egen utrustning, så att dess historia kan följas. Kontrollresultaten bör dokumenteras i ett "kontrollprotokoll". Detta dokument bör innehålla följande punkter: utrustningstyp, modell, namn och kontaktinformation gällande tillverkare eller distributör, ID-uppgifter (serie- eller individuellt nummer), tillverkningsår, inköpsdatum, datum för första användning, användarnamn, all annan relevant information som t. ex. underhåll och användningsfrekvens, kontrollhistorik (datum/kommentarer och noterade problem/kompetent kontrollants namn och signatur/beräknat datum för nästa kontroll). Se exempel på detaljerad kontrollrapport och andra informationsverktyg på [www.petzl.com/ppe](http://www.petzl.com/ppe)

**När produkten inte längre ska användas**

Sluta omedelbart att använda produkten om:

- den inte godkänns vid en kontroll (kontroll före och vid användning och den regelbundna mer grundliga kontrollen),
- om den blivit utsatt för ett större fall eller tung belastning,
- om du inte helt och hållet känner till dess historia,
- om den är över 10 år gammal och gjord av plast eller textil,
- du tvivlar på dess skick.

Förstör all utrustning som inte längre används för att undvika framtida bruk.

**Produktens föråldring**

Det finns flera skäl till varför en produkt bedöms vara obrukbar och därför bör förstöras innan dess livslängd gått ut. Exempelvis: ändring av rådande standarder, bestämmelser eller lagstiftning, utveckling av ny teknik, obrukbarhet tillsammans med andra produkter etc.

**Förändringar, reparationer**

Alla förändringar, tillägg eller reparationer av denna produkt utom sådana som är godkända av Petzl är förbjudna på grund av risken för försämrad funktion.

**Försiktighetsåtgärder**

- Användarna måste vara friska för att utföra aktiviteter på hög höjd. **WARNING** - att hänga fritt längre perioder i sele kan leda till allvarliga skador eller dödsfall.

- Du måste ha en räddningsplan och medel för att snabbt genomföra den om problem skulle uppstå vid användning av denna utrustning. För detta krävs adekvat utbildning i nödvändiga räddningstekniker.

- Du måste se till att markeringarna på produkten är synliga under produktens hela livslängd.

- Du måste ta hänsyn till gällande lagar och förordningar samt de säkerhetsföreskrifter som finns på arbetsplatsen när du kontrollerar hur lämplig utrustningen är för det aktuella användningsområdet.

- Användarinstruktionerna för varje del i utrustningen som används

ihop med denna produkt måste följas.

- Användarinstruktionerna måste finnas tillgängliga för alla som använder denna produkt. Om utrustningen återförsäljs utanför det land där den först såldes skall återförsäljaren tillhandahålla instruktioner på det/de språk som talas i landet där produkten skall användas.

**Garanti**

Denna produkt har tre års garanti mot alla material- och tillverkningsfel. Undantag från garantin: normalt slitage, rostskador, modifieringar eller ändringar, felaktig förvaring, bristande underhåll, skador på grund av olyckor, församling eller att produkten har använts till ändamål som den inte är ämnad för.

PETZL ansvarar inte för direkt eller indirekt skada, olycksfall, eller någon annan typ av skada som uppstår i samband med användningen av Petzls produkter.

**Nykäyksenvaraimennin - EN 355 2002****Käyttötarkoitus**

Nykäyksenvaraimenninta käytetään osana henkilökohtaista putoamisen pysäyttävää järjestelmää. Tyypillisessä käytössä varusteen ja köyden avulla kiinnitetään turvalajait ankkuriin. Se on suunniteltu vaimentamaan korkeintaan 4 m korkeudesta tapahtuva putoaminen, jolloin käyttäjän kehoon kohdistuvaksi voimaksi jää korkeintaan 6 kN. Tämä tuote on (yhden henkilön) henkilösuojain, ja se noudattaa 89/686/CEE-suojavarustedirektiiviä.

Tätä tuotetta ei saa kuormittaa yli sen ilmoitetun kestoikävyn, eikä sitä saa käyttää mihinkään muuhun tarkoitukseen kuin siihen, mihin se on suunniteltu.

Ainoastaan ne kuvissa esitetyt tavat ovat sallittuja, joiden yli ei ole vedetty ruksia ja joissa ei ole pääkallo ja sääriliuit -merkkiä. Käy verkkosivustolla säännöllisesti, jotta käytössäsi on viimeisimmät versiot näistä oppaista. Osoite on [www.petzl.com](http://www.petzl.com).

Ota yhteyttä PETZLiin, jos olet epävarma tai jos et täysin ymmärrä näitä asiakirjoja.

**VAROITUS**

**Toiminta, missä tätä varustetta käytetään on luonteeltaan vaarallista. Olet vastuussa omista teoistasi ja päätöksistäsi.**

Ennen tämän varusteen käyttämistä sinun pitää:

- Lueka ja ymmärrä kaikki käyttöohjeet.
- Hankkia erityiskoulutus sen käyttöön.
- Tutustua sen käyttökelvouteen ja rajoituksiin.
- Ymmärtää ja hyväksyä tähän liittyvät riskit.

**Näiden varoitusten huomiotta jättäminen saattaa johtaa vakavaan loukkaantumiseen tai kuolemaan.**

**Vastuu**

VAROITUS: erityiskoulutus ennen käyttöä on välttämätön.

Tätä tuotetta saavat käyttää vain pätevät ja vastuulliset henkilöt tai henkilöt, jotka ovat pätevän ja vastuullisen henkilön välittömän valvonnan ja silmäläpidon alaisia.

On omalla vastuullasi hankkia riittävä koulutus asianmukaisiin turvamenettelyihin ja -tekniikoihin.

Sinä kannat kaikki seuraukset ja vastuun kaikista mahdollisista vaurioista, loukkaantumisista ja kuolemista, jotka saattavat tapahtua tuotteidemme virheellisen käytön aikana tai sen jälkeen riippumatta siitä, millaista tuo virheellinen käyttö on. Jos et ole kykenevä tai oikeutettu ottamaan tätä vastuuta tai kantamaan näitä seurauksia, älä käytä näitä varusteita.

**Osaluettelo**

- (1) Kudos, (2) Suojapussi, (3) Kiinnitin, (4) Kiinnityskohdat, (5) STRING XL.

Päämateriaalit: nylon ja polyesteri.

**Tarkastuskohteet****Ennen jokaista käyttöä**

Varustetta ei saa enää käyttää putoamisen jälkeen, jos putoamisen seurauksena nykäyksenvaraimennin vaurioituu tai repeytyy.

Avaa pussi ja ota vaimennuskudoksen ulos. Kudoksen tulee olla oikein pakattu ja sen on oltava nipussa pidikkeen avulla. Muovisessa pidikkeessä ei saa olla viiltoja tai vaurioita, eikä sitä saa poistaa. Tutki nauhat (etenkin niiden päät) ja turvatikkaukset silmämääräisesti.

Tutki, ettei nauhoissa ole viiltoja, etteivät ne ole kuluneet tai vaurioituneet käytön, kuumuuden tai kemikaalien tms. vuoksi.

Varoitus: vaimenninkudos ei saa olla repeytynyt.

Laita vaimenninkudos sen pussiin siten, että ainoastaan mustan putkikudoksen peittävä kiinnityskohta jää ulos pussista. Varmista, ettei kudoksen silmuja jää pussin ulkopuolelle. Ne voivat tarttua vahingossa sulkurenkaaseen.

Tarkasta sulkurenkaat niiden käyttöohjeissa annettujen ohjeiden mukaisesti.

**Jokaisen käytön aikana**

On tärkeää tarkastaa tuotteen kunto säännöllisesti. Tarkasta sen kytkennät toisiin varustejärjestelmän osiin ja varmista, että järjestelmän eri varusteosat ovat oikeassa asennossa toisiinsa nähden.

Tarkista kunkin henkilösuojainjärjestelmän osan oikea tarkastusmenetelmä Internet-osoitteesta [www.petzl.com/ppe](http://www.petzl.com/ppe) tai PETZL PPE CD-ROM:ilta. Ota yhteyttä PETZLiin, jos olet epävarma tuotteen kunnosta.

Lopeta varusteen käyttö välittömästi, jos siinä näkyy minkäänlaisia merkkejä sen heikentymisestä tai toiminnan häiriöistä.

**Yhteensopivuus**

Nykäyksenvaraimenninta (henkilökohtaisten putoamisen pysäyttävän järjestelmän osa) on käytettävä yhdessä EN 795 -ankkurien, EN 362 -sulkurenkaiden, EN 354 -köysien ja putoamisen pysäyttävien EN 361 -valjaiden kanssa.

Yhteensopimaton kiinnittäytyminen voi aiheuttaa tahattoman irtoamisen, rikkoutumisen tai vaikeuttaa toisen laitteen turvallista toimintaa.

Ota yhteyttä Petzliin, jos olet epävarma varusteidesi yhteensopivuudesta.

**Kuinka varustetta käytetään****Kuva 1. Valmistelu**

1A. Laita STRING-tutti mustan, putkikudoksen peittämän kiinnityskohdan päälle. STRING-tutti pitää sulkurenkaan oikeassa asennossa pääkselin suuntaisena (vahvin suunta) ja suojaa köyden päät kulumiselta. Älä käytä ABSORBICAA ilman STRING-tuttia.

1B. Napsauta (mieluiten automaattisesti) lukkiutuva sulkurengas kunkin kiinnityskohdan ja STRING-tutin läpi.

**Kuva 2. Asennus valjaisiin**

Varmista, että nykäyksenvaraimennin on oikein kiinnitetty valjaiden putoamisen pysäyttäjän kiinnityskohtiin (ainoastaan rinta- tai selkäkiinnityspisteeseen).

**Kuva 3. VAATIMUKSET**

- Nykäyksenvaraimennin, köyden ja sulkurenkaiden yhteispitusus ei saa ylittää 2 metriä.

- Putoamiskorkeus ei saa olla yli 4 m. Minimio huoletisesti putoamisen mahdollisuudet sekä putoamiskorkeus putoamistilanteessa.

- Älä koskaan liitä köyttä suoraan (liukuvalla sulkurenkaalla) rakenteeseen (vajeriin, tankoon tms.), jonka kaltevuus on yli 15°.

**VAROITUS**

- Valjaat on säädettävä niin, että ne istuvat tukevasti. Tämä vähentää loukkaantumisen riskiä putoamistilanteessa.

- Sulkurenkaiden täytyy aina olla kiinni ja lukittuna. Tarkasta järjestelmällisesti, että portti on tiukasti kiinni painamalla sitä kädellä.

- Vältä tuotteen osumista teräviin tai naarmuttaviin pintoihin.

**Ankkurit****Työskentely korkealla**

Järjestelmän ankkuripisteen tulee mieluiten sijaita käyttäjän yläpuolella, ja sen tulee täyttää EN 795 -standardin vaatimukset, erityisesti ankkurin minimikestävyyden (10 kN) osalta.

**Kuva 4. Välimatka = vapaan pudotuksen matka ankkurin ja maan välillä = 6,10 m**

Käyttäjän alapuolella olevan välimatkan täytyy olla riittävä, jottei pudotessa osuta mihinkään esteeseen. Kuvassa on lisätietoja välimatkan laskemisesta.

**Yleisiä tietoja****Käyttöikä**

Petzl-tuotteiden mahdollinen käyttöikä on seuraava: jopa 10 vuotta muovi- ja tekstiilituotteiden osalta.

Tuotteen todellinen käyttöikä päättyy, kun jokin alla luetelluista käytöstä poistoa vaativista ehdoista täyttyy (ks. "Koska varusteet poistetaan käytöstä") tai kun se havaitaan vanhentuneeksi järjestelmässään.

Todelliseen käyttöikään vaikuttavat useat eri tekijät kuten: käytön raskaus, käyttötiheys, käyttöympäristö, käyttäjän taidot, tuotteen säilytys ja huolto jne.

VAROITUS: erikoistapauksissa tuotteen käyttöikä saattaa jäädä vain yhteen ainoaan käyttöön, esim. jos tuote altistuu seuraavaan tyyppisille asioille: kemikaalit, äärimmäiset lämpötilat, terävät reunat, raju pudotus tai raskas kuorma jne.

**Tutki varusteet säännöllisesti huomataksesi vauriot ja/tai heikentymisen.**

Käyttöä edeltävän ja käytön jälkeisen tarkastuksen lisäksi pätevän tarkastajan on suoritettava perusteellinen määräaikaistarkastus. Tämä tarkastus on suoritettava vähintään kerran 12 kuukaudessa. Perusteellisen tarkastusten tiheyttä valittaessa on otettava huomioon käyttötapa ja käytön raskaus. Pitäaksesi varusteet paremmin seurannassa on suositeltavaa, että osoitat kullekin osalle yhden tietyn käyttäjän, jolloin hän tuntee väliin historian. Tarkastuksen tulokset tulee kirjata tarkastuslokiin. Siihen tulee olla mahdollista kirjata seuraavat tiedot: varustetyyppi, malli, valmistajan tai jälleenmyyjän nimi ja yhteystiedot, tunnistie (sarja- tai yksilönumero), valmistusvuosi, ostopäivämäärä, ensimmäisen käytön päivämäärä, käyttäjän nimi, kaikki muut olennaiset tiedot koskien esim. huoltoa ja käyttötiheyttä, säännöllisten tarkastusten historia (pvm / havainnot ja huomautukset / tarkastuksen suorittaneen pätevän tarkastajan nimi ja allekirjoitus / seuraavan tarkastuksen arvioitu pvm). Esimerkki yksityiskohtaisesta tarkastuslokista sekä muita tietoja on saatavilla osoitteesta [www.petzl.com/ppe](http://www.petzl.com/ppe)

**Koska varusteet poistetaan käytöstä**

Lopeta minkä tahansa varusteen käyttö välittömästi, jos:

- se ei läpäise tarkastusta (käyttöä edeltävää, käytön jälkeistä tai perusteellista määräaikaistarkastusta),
  - se on altistunut rajulle pudotukselle tai raskaalle kuormitukselle,
  - et tunne sen käyttöhistoriaa täysin,
  - se on yli 10 vuotta vanha ja tehty muovista tai tekstiileistä,
  - sinulla on mitään epäilyksiä sen luotettavuudesta.
- Tuhoa käytöstä poistetut varusteet, jottei kukaan käytä niitä enää.

**Tuotteen vanhentuminen**

On monia syitä, miksi tuotetta voidaan pitää vanhentuneena, jolloin se poistetaan käytöstä, vaikka sen todellinen käyttöikä ei ole päättynyt. Esimerkkejä näistä ovat soveltuvien standardien, määräysten tai lakien muuttuminen; uusien tekniikoiden kehittyminen, sopimattomuus yhteen muiden varusteiden kanssa jne.

**Muutokset, korjaukset**

Kaikki sellaiset korjaukset, muutokset tai lisäykset varusteeseen, joihin Petzl ei ole antanut lupaa, ovat kiellettyjä, koska ne saattavat vähentää varusteiden tehokasta toimintaa.

**Varotoimenpiteet**

- Käyttäjien täytyy soveltaa lääketeollisen kuntonsa puolesta toimimaan korkealla. VAROITUS: Valjaiden löysä sidonta saattaa johtaa vakavaan loukkaantumiseen tai kuolemaan.

- Sinulla on oltava pelastussuunnitelma ja nopeasti toteutettavat pelastuskeinot, jos tämän varusteen käytön aikana ilmaantuu ongelmia. Tämä vaatii asiaankuuluvaa koulutusta tarpeellisissa pelastustekniikoissa.

- Sinun täytyy varmistaa, että tuotemerkinnät pysyvät lukuelpoina koko tuotteen käyttöajan.

- Sinun täytyy varmistaa tämän varusteen soveltuvuus suunnittelemaasi käyttöön. Tee se tutustumalla soveltuviin viranomaismääräyksiin ja muihin työturvallisuusmääräyksiin.

- On noudatettava kaikkien tämän tuotteen kanssa käytettävien varusteiden tuotekohtaisia käyttöohjeita.

- Käyttöohjeet on annettava tämän varusteen käyttäjille. Jos tämä varuste myydään uudestaan alkuperäisen kohdemaan ulkopuolella, jälleenmyyjän velvollisuus on tarjota nämä käyttöohjeet sen maan kielellä, jossa tuotetta tullaan käyttämään.

**Takuu**

Tällä tuotteella on 3 vuoden takuu, joka koskee kaikkia materiaali- tai valmistusvirheitä. Takuun piiriin eivät kuulu: normaali kuluminen, hapettuminen, varusteeseen tehdyt muutokset, virheellinen säilytys, huono hoito, onnettomuuksien, välinpitämättömyyden tai sellaisen käytön aiheuttamat vauriot, johon tuotetta ei ole suunniteltu. PETZL ei ole vastuussa suorista, vällillisistä eikä satunnaisista seurauksista tai minkään muun tyyppisistä vahingoista, jotka tapahtuvat sen tuotteiden käytön aikana tai aiheutuvat sen tuotteiden käytöstä.

## (NO) NORSK

### Falldemper - EN 355 2002

#### Bruksområde

Falldemper til bruk i fallsikringsystem og som vanligvis brukes for å feste en sikkerhetssele til et ankerpunkt. Falldemperen er konstruert for å fordele energien som utvikles ved fall på maksimalt 4 m, og for å begrense trykket mot brukerens kropp til maksimalt 6 kN. Personlig verneutstyr (for en person) i samsvar med direktiv EPI 89/686/CEE.

Produktet må ikke brukes utover begrensningene eller til annet bruk enn det er beregnet for.

Kun teknikkene som er vist uten kryss og/eller dødninghode er tillatt. Hold deg jevnlig oppdatert om de siste endringene i disse dokumentene på [www.petzl.com](http://www.petzl.com). Dersom du er i tvil eller dersom noe er vanskelig å forstå, vær vennlig å kontakte PETZL.

#### VIKTIG

**Aktivitetene som innebærer bruk av dette utstyret er farlige. Du er selv ansvarlig for dine handlinger og avgjørelser.**

Før du tar i bruk utstyret, må du:

- Lese og forstå alle bruksinstruksjonene.
- Få tilpasset opplæring i hvordan dette spesifikke produktet skal brukes.
- Gjøre deg kjent med utstyret, og sette deg inn i utstyrets kapasitet og begrensninger.
- Forstå og akseptere risikoen.

**Manglende respekt for selv ett av disse punktene kan føre til alvorlige skader eller død.**

#### Ansvar

VIKTIG: Det er nødvendig med tilpasset opplæring i praktisk bruk av utstyret for bruk.

Dette produktet skal kun brukes av kompetente og ansvarlige personer, eller under direkte visuell kontroll av en kompetent og ansvarlig person.

Å sørge for opplæring i riktige teknikker og sikkerhetstiltak er ditt eget ansvar.

Du tar selv risikoen og ansvar for skader eller dødsfall som følge av feilaktig bruk av våre produkter, uansett på hvilken måte. Dersom du ikke er i stand til å ta dette ansvaret eller denne risikoen skal du ikke bruke utstyret.

#### Liste over deler

(1) Løkke, (2) Beskyttelseslomme, (3) Sirkelbånd, (4) Festepunkter, (5) STRING XL.

Hovedmaterialer: polyamid og polyester.

#### Kontrollpunkter

##### Før hver bruk

Falldemperen må ikke brukes på nytt etter et fall som medfører slitasje eller at sømmene rakner, selv en delvis raking av sømmene. Åpne lommen, ta ut falldemperslyngen og pass på at den er riktig installert i lommen. Plastikkholderen på falldemperen skal ikke være ødelagt eller fjernet.

Kontroller visuelt slynger (særlig ved endene) og bærende sømmer. Følg nøye med på kutt, slitasje og skader som skyldes bruk, varme, kjemikalier, etc. Pass på at falldemperslyngen ikke er avkuttet.

Plasser falldemperslyngen i lommen, slik at kun festepunktet som er beskyttet av den svarte sylinderen stikker ut av lommen. Pass på at det ikke stikker ut en slyngeløkke av lommen, da denne kan hektes med en karabiner ved en feiltakelse.

Kontroller at koblingsstykkene fungerer som de skal i samsvar med bruksanvisningen.

##### Under bruk

Det er viktig å kontrollere jevnlig at produktet fungerer som det skal. Pass på at tilkoblingen er riktig og at enhver komponent i systemet er i riktig posisjon i forhold til de andre komponentene.

For informasjon om kontrollrutinene for hver PVU, se [www.petzl.fr/epi](http://www.petzl.fr/epi) eller CD-ROM EPI PETZL. Kontakt PETZL dersom du er i tvil.

Kasser utstyr som har fått svakheter som reduserer bruddstyrken eller begrenser funksjonaliteten.

#### Kompatibilitet

Som komponent i et fallsikringsystem, må falldemperen brukes i kombinasjon med forankringspunkter EN 795, låskarabiner EN 362, forbindelseslinjer EN 354, fallsikringssele EN 361.

En kobling som ikke er kompatibel kan føre til at koblingen hektes av tilfeldig, at den ødelegges eller at den påvirker sikkerhetsfunksjonen i annet utstyr.

Kontakt Petzl dersom du er i tvil om kompatibiliteten med utstyret ditt.

#### Slik bruker du utstyret

##### Figur 1. Forberedelser

1A. Tre STRING inn i festepunktene som er beskyttet av den svarte holderen. STRING sørger for at karabinerens posisjon forblir i lengderetningen (der den tåler mest) og beskytter yttersiden av falldemperen mot slitasje. Ikke bruk ABSORBICA uten STRING. 1B. Fest hvert festepunkt og STRING med en låskarabiner (helst selvåsende).

##### Figur 3. Slik plasserer du enheten på selen

Pass på at falldemperen er korrekt koblet til et av fallsikringspunktene på selen (enten ved brystet eller ryggen).

##### Figur 3. KRAV

- Den totale lengden av alle delene "falldemper + forbindelsesline + koblingsstykker" må ikke være mer enn 2 meter.

- Fallet må ikke overstige en høyde på 4 m. Reduser risikoen for fall og fallhøyden til et minimum.

- Koble deg aldri direkte (med glidende karabiner) til en struktur (kabel, stang...) som heller mer enn 15°.

#### ADVARSEL

- Selen må justeres nært kroppen for å redusere risikoen for skader i tilfelle fall.

- Koblingsstykkene må alltid brukes i riktig posisjon (i lengderetning) og med porten lukket og låst. Kontroller med jevne mellomrom at porten låser seg som den skal ved å trykke den inn med hånden.

- Unngå kontakt mot materialer med slipeeffekt eller skarpe kanter.

#### Forankringspunkt

##### Arbeid i høyden

Forankringspunktet må fortrinnsvis befinne seg høyere oppe enn brukeren og må oppfylle kravene i standard for forankringsanordninger EN 795, særlig må minimum bruddstyrke i forankringene være 10 kN.

##### Figur 4. Frihøyde = fri høyde mellom ankerfestet og bakken = 6,10 m

Frihøyden under brukeren må være tilstrekkelig for å unngå hindringer i tilfelle fall. Se tegningen for å forstå hvordan man beregner frihøyden.

#### Generell informasjon

##### Levetid

**Potensiell levetid** for Petzl-produktene er 10 år fra produksjonsdato for plast- og tekstilprodukter og ubegrenset for metallprodukter.

Et produkt vil ha en **reell** levetid som avsluttes dersom produktet må kasseres (se liste over årsaker i avsnittet "Kassering") eller dersom produktet ikke lenger inngår i systemet.

Faktorer som påvirker produktets reelle levetid: intensitet, frekvens, bruksmiljøer, brukerens kompetanse, vedlikehold, lagring osv.

VIKTIG: Spesielle hendelser som kan begrense produktets levetid til kun én gangs bruk er for eksempel eksponering for farlige kjemiske produkter, ekstreme temperaturer, skarpe kanter eller kraftig belastning pga. fall osv.

##### Kontroller jevnlig at utstyret ikke er skadet eller forringet.

I tillegg til kontroll før og under bruk bør det gjennomføres en grundig kontroll (periodisk undersøkelse) av en kompetent kontrollør. Denne kontrollen må gjennomføres minst én gang hver tolvte måned.

Intervallene for denne kontrollen må justeres i forhold til brukstype og -intensitet. For bedre oppfølging er det en fordel av hver enkelt bruker har sitt eget utstyr, slik at vedkommende kjenner utstyrets historie.

Resultatene fra kontrollen registreres på eget oppfølgings skjema/ journalkort. På oppfølgings skjemaet registreres: Utstyrstype, modell, navn og opplysninger om produsent eller leverandør, identifikasjonsmåte (serienummer og/eller unikt sporingsnummer), produksjonsår, kjøpsdato, dato for første gangs bruk, navn på bruker, samt all annen viktig informasjon som for eksempel vedlikehold og bruksfrekvens, oversikt over periodiske kontroller (dato, kommentarer og markerte feil, kompetent kontrollør's navn og signatur, og dato for neste planlagte periodiske kontroll). Du kan se eksempel på slikt skjema og annen informasjon på [www.petzl.fr/epi](http://www.petzl.fr/epi)

##### Kassering

Utstyret må tas ut av bruk umiddelbart dersom:

- resultatet av undersøkelsene (før og under bruk, grundig kontroll) ikke er tilfredsstillende,

- utstyret har vært utsatt for kraftig belastning eller fall,

- du ikke kjenner utstyrets fullstendige historie,

- det er 10 år gammelt og består av plast eller tekstil,

- du har den minste tvil om at utstyret er solid nok.

Ødeleg gammelt utstyr for å unngå videre bruk.

##### Ukurante produkter

Det kan være flere årsaker til at et produkt ikke lenger er kurant og følgelig må tas ut av bruk, som for eksempel: utvikling av normene, utvikling og endring av lovtæksten, endring av bruksteknikkene, inkompatibilitet med annet utstyr, osv.

##### Endringer, reparasjoner

Enhver endring, tillegg eller reparasjon, annet enn det som er godkjent av Petzl, er forbudt: fare for at produktet er svekket, og at det ikke lenger fungerer som det skal.

##### Forholdsregler

- Brukerne må være medisinsk i stand til å drive aktivitet i høyden.

VIKTIG: Det å henge ubevegelig i en sele kan medføre alvorlig sirkulasjonssvikt eller død.

- Lag en redningsplan og definer metoder for å gripe inn raskt dersom det skulle oppstå vanskeligheter. Dette innebærer tilpasset opplæring om redningsteknikker.

- Pass på at merkingen på produktet er lesbar under hele produktets levetid.

- Kontroller at produktet er tilpasset og egnet for bruk i det valgte systemet i forhold til statlige bestemmelser og gjeldende sikkerhetsbestemmelser.

- Bruksinstruksjonene som følger med hver del av disse produktene må følges nøye.

- Bruksinstruksjonene må gis til brukeren av utstyret og de må være

oversatt til språket i landet hvor utstyret brukes dersom produktet er kjøpt utenfor opprinnelseslandet.

#### Garanti

Dette produktet har 3 års garanti mot alle materielle feil og fabrikkasjonsfeil. Følgende dekkes ikke av garantien: normal slitasje, oksidering, endringer eller modifikasjoner, feil lagring, dårlig vedlikehold, skader som skyldes ulykker, uaktsomhet eller annen bruk enn det produktet er beregnet for.

PETZL er ikke ansvarlig for direkte, indirekte eller tilfældige konsekvenser eller andre typer skader som følge av bruk av produktene.

**Амортизатор рыбка - EN 355 2002****Область применения**

Амортизатор рыбка используется как составная часть личной системы защиты от падения, и как правило работает в tandem со самостраховкой для присоединения страховочной обвязки к точке страховки. Он предназначен для поглощения энергии, набираемой при падении с высоты до 4 метров, и для ограничения нагрузки на тело пользователя до 6 кН. Данное изделие является средством индивидуальной защиты (только для одного человека) в соответствии с директивой 89/686/СЕЕ PPE. Данное изделие не должно подвергаться нагрузке превышающей предел его прочности и использоваться в ситуациях, для которых оно не предназначено. Правильными являются только те способы использования, которые изображены на перечисленных рисунках и/или на тех, на которых нет изображения черепа и костей. Чтобы найти последние версии этих документов, регулярно посещайте наш сайт [www.petzl.com](http://www.petzl.com). В случае возникновения каких-либо сомнений или трудностей обращайтесь в компанию Petzl.

**ВНИМАНИЕ**

Деятельность, связанная с использованием данного снаряжения, опасна по своей природе.

Лично Вы являетесь ответственным за свои действия и решения.

Перед использованием данного снаряжения Вы должны:

- Прочитать и понять все инструкции по эксплуатации.
- Пройти специальную тренировку по его применению.
- Познакомиться с потенциальными возможностями изделия и ограничениями по его применению.
- Осознать и принять вероятность возникновения рисков, связанных с применением этого снаряжения.

Игнорирование этих предупреждений может привести к серьезным травмам и даже к смерти.

**Ответственность**

**ВНИМАНИЕ**, перед началом работы необходимо пройти соответствующее обучение.

Это изделие может применяться только лицами прошедшими специальную подготовку или под непосредственным контролем такого специалиста. Получение необходимого образования, приобретение правильных навыков и соблюдение мер безопасности - это Ваша личная ответственность.

Лично Вы отвечаете за все повреждения, травмы, а также смертельный исход, которые могут случиться во время неправильного использования данного снаряжения или стать следствием такого использования. Если Вы не имеете возможность принять эту ответственность или взять на себя этот риск, не используйте данное снаряжение.

**Составные части**

(1) Лента, (2) Защитный чехол, (3) Фиксатор, (4) Точки присоединения, (5) STRING XL.

Основные материалы: нейлон и полиэстер.

**Проверка изделия****Перед каждым применением**

Снаряжение не должно использоваться после падения, которое привело к какому-либо повреждению или надрыву амортизатора рыбка. Откройте фиксатор, извлеките амортизирующую стропу, которая должна быть правильно уложена и удерживаться фиксатором. Пластиковый фиксатор не должен быть порезан, поврежден или снят.

Зрительно проверьте состояние стопы (особенно концов) и соединительных швов. Также необходимо убедиться в отсутствии порезов, износа, следов воздействия высоких температур, химикатов и т.п. Особое внимание следует обратить на разорванные нити. Внимание, амортизирующая стропа не должна быть порвана. Поместите амортизирующую стропу в ее чехол. Точки крепления, покрытые черной трубчатой стропой, должны остаться снаружи чехла. Убедитесь в том, что снаружи чехла нет петель стропы, в которые можно по ошибке вцепиться карабин.

Проверяйте состояние карабинов в соответствии с

Инструкциями по эксплуатации.

**Во время каждого использования**

Важно регулярно проверять исправность изделия. Проверьте места его соединения с другим снаряжением и убедитесь в том, что остальные элементы снаряжения располагаются корректно друг относительно друга. По деталям процедуры проверки каждого СИЗ проконсультируйтесь на сайте [www.petzl.com/ppe](http://www.petzl.com/ppe) или с помощью диска PETZL PPE CD-ROM. В случае сомнений относительно состояния изделия свяжитесь с PETZL. Изымите изделие из обращения как только обнаружится малейший признак уменьшения прочности или Вы заметите дефекты в работе изделия.

**Совместимость**

Амортизатор рыбка (составная часть личной системы защиты от падения) должен использоваться вместе с крючками (анкерами) EN 795, муфтованными карабинами EN 354, обвязками для защиты от падения EN 361.

Несовместимое снаряжение может привести к непроизвольному выстегиванию, разрушению или нарушению страховки другими видами снаряжения. Если вы сомневаетесь в совместимости Вашего снаряжения, обращайтесь в Petzl.

**Рисунок 1. Подготовка**

1А. Оденьте ограничитель хода карабина STRING на точку прикрепления, покрытой черной трубчатой стропой. STRING удерживает карабин в правильном положении (чтобы нагрузка прилагалась вдоль главной оси) и защищает стропу от износа. Не используйте ABSORBICA без ограничителя хода карабина STRING.

1В. Проденьте карабин с муфтой (предпочтительнее, с автоматической) через каждую точку прикрепления и STRING.

**Рисунок 2. Прикрепление к обвязке**

Убедитесь, что амортизатор рыбка правильно присоединен к одной из точек прикрепления для удержания срыва на обвязке (только к грудной или спинной).

**Рисунок 3. ОБЯЗАТЕЛЬНЫЕ УСЛОВИЯ**

- Полная длина всей системы «амортизатор рыбка + самостраховка + карабины» не должна превышать 2 метров.

- Глубина падения не должна превышать 4 м.

- Постарайтесь уменьшить вероятность падений и

глубину любого потенциального падения.

- Никогда не присоединяйте самостраховку напрямую (на скользящем карабине) к конструкции (тросу, стержню) на склоне крутизной больше 15°.

**ВНИМАНИЕ**

- Ваша обвязка должна быть хорошо подогнана, чтобы исключить опасность получения травм в случае срыва.
- Карабины должны использоваться только при закрытой и заблокированной защелке. Систематически проверяйте заблокирована ли защелка, нажатием на нее рукой.
- Избегайте контакта с острыми или абразивными поверхностями и объектами.

**Точки закрепления****Работа на высоте**

Точка страховки системы должна, по возможности, находиться выше расположения пользователя и должна удовлетворять требованиям стандарта EN 795, в частности ее минимальная прочность должна быть не менее 10 кН.

**Рисунок 4. Свободное пространство = пространство свободного падения (без препятствий) между точкой закрепления и землей = 6,10 м**

Свободное пространство под работником должно быть рассчитано так, чтобы в случае срыва он не ударился о препятствие. Для того, чтобы понять, как рассчитать свободное пространство, обратитесь к рисунку.

**Общая информация****Срок службы**

Потенциальный срок службы изделий Petzl таков: до 10 лет со дня изготовления, для изделий из пластика и текстиля. Действительный срок службы изделий заканчивается, когда выполняются условия описанные в разделе «Выборка снаряжения», или если снаряжение морально устарело.

Действительный срок службы зависит от множества факторов таких, как: интенсивность и частота применения, воздействие окружающей среды, компетентность пользователя, условия хранения снаряжения и ухода за ним и т.д. **ВНИМАНИЕ**, при особых обстоятельствах, срок службы может сократиться до одного использования, например в следующих случаях: при работе с агрессивными химическими веществами, при экстремальных температурах, при контакте с острыми гранями, после сильных рывков или больших нагрузок и т.п.

**Периодически проверяйте снаряжение на отсутствие повреждений и/или следов износа.**

В дополнение к проверкам снаряжения проводимым до и во время применения изделий, следует периодически проводить тщательную инспекцию снаряжения с помощью специалиста. Такая инспекция должна проводиться по крайней мере один раз в 12 месяцев. Частота таких тщательных проверок определяется способом и интенсивностью применения изделий. Для отслеживания применения снаряжения, целесообразно каждое изделие закрепить за конкретным пользователем, чтобы знать историю использования данного изделия. Результаты проверок заносятся в «Журнал инспекции снаряжения». Этот документ должен содержать следующую информацию: тип снаряжения, модель, название и контактную информацию о производителе или дистрибьюторе, а также идентификационные параметры (серийный или индивидуальный номер, год изготовления, дату покупки, дату первого применения, имя пользователя, прочую полезную информацию, например, условия и частоту применения, историю периодических инспекций (дату / комментарии и отмеченные проблемы / имя и подпись компетентного инспектора, проводившего проверку / предполагаемую дату следующей инспекции). Примеры записей о проведении подробной инспекции и другую информацию см. на сайте [www.petzl.com/ppe](http://www.petzl.com/ppe)

**Выборка снаряжения**

Немедленно выбраковывайте любое снаряжение, если:

- снаряжение не удовлетворяло требованиям при проверке (проверка проведенная до или во время

применения и тщательная периодическая проверка),

- снаряжение подвергалось действию сильного рыбка или большой нагрузки,
- Вы не знаете полную историю его применения,
- снаряжению больше 10 лет и оно изготовлено из пластика или текстиля,
- у Вас есть сомнения в его целостности.

 Чтобы избежать использования выбракованного снаряжения, его следует утилизировать.

**Моральное устаревание изделий**

Существует несколько причин, определяющих моральное устаревание изделий и необходимость их списания до окончания срока службы. Например: изменение действующих стандартов, положений или законов, разработка новых технических приемов, несовместимость с другим снаряжением и т.п.

**Модификации, ремонт**

Любые изменения конструкции изделия, а также дополнения или ремонт не санкционированные Petzl, не допустимы, так как существует риск понизить уровень безопасности снаряжения.

**Меры предосторожности**

- Пользователи, работающие на высоте, должны иметь медицинский допуск к такому виду работ. **ВНИМАНИЕ**, длительное зависание в страховочной обвязке без движения может привести к серьезным травмам и даже к смерти.

- Вы должны иметь план спасательных работ и средства для быстрой его реализации на случай возникновения сложных ситуаций в процессе применения данного снаряжения. Это предполагает прохождение соответствующей подготовки по необходимой технике спасательных работ.

- Вы должны контролировать сохранность всех маркировок продукции на протяжении всего времени ее использования.

- Вы должны удостовериться в годности этого вида снаряжения для Ваших целей с учетом действующих государственных предписаний и других стандартов обеспечения безопасности.

- Инструкции по эксплуатации для любого снаряжения связанного с использованием данного изделия также должны быть приняты во внимание.

- Каждый пользователь данного изделия должен иметь все необходимые инструкции. В случае продажи данного изделия для использования (перепродажи) за пределами Вашей страны, Вы должны обеспечить потребителя соответствующими инструкциями на языке той страны, в которой изделие будет использоваться.

**Гарантии**

Данное изделие имеет гарантию 3 года от любых дефектов материала или изготовления. Гарантия не распространяется на следующие случаи: нормальный износ и старение, окисление, изменение конструкции или переделка изделия, неправильное хранение и плохой уход, повреждения, которые наступили в результате несчастного случая или по небрежности, а также использование изделия не по назначению. PETZL не отвечает за последствия прямого, косвенного или другого ущерба наступившего в следствии неправильного использования своих изделий.

**Tlumič pádu - EN 355 2002****Rozsah použití**

Tlumič pádu používaný jako součást osobního systému zachycení pádu, běžně používaný se spojovacím prostředkem pro spojení postroje s kotvicím bodem. Je určen ke ztlumení energie pádu z výšky maximálně 4 m a snížení síly působící na tělo uživatele na maximálně 6 kN.

Tento výrobek patří mezi osobní ochranné prostředky (pouze pro jednu osobu) v souladu se směrnicí 89/686/CEE. Zatížení tohoto výrobku nesmí překročit uvedenou hodnotu pevnosti; výrobek nesmí být používán jiným způsobem, než pro který je určen.

Povolené jsou pouze způsoby používání uvedené na obrázcích, které nejsou přeškrtnuty a/nebo u nichž není vyobrazen symbol lebký. Pravidelně sledujte webové stránky [www.petzl.com](http://www.petzl.com), kde naleznete nejnovější verze těchto dokumentů.

Máte-li jakékoli pochybnosti nebo obtíže s porozuměním návodu, kontaktujte Vertical Sport.

**UPOZORNĚNÍ**

Činnosti zahrnující používání tohoto výrobku jsou z podstaty nebezpečné.

Za své jednání a rozhodování zodpovídáte sami.

Před používáním tohoto výrobku je nutné:

- Přesčit si a prostudovat celý návod k použití.

- Nacvičit správné používání výrobku.

- Seznámit se s možnostmi výrobku a s omezeními jeho použití.

- Pochopit a přijmout rizika spojená s jeho používáním.

**Opomenutí či porušení některého z těchto pravidel může vést k vážnému poranění nebo smrti.**

**Zodpovědnost**

**UPOZORNĚNÍ:** Před použitím výrobku je nezbytný nácvik používání.

Tento výrobek smí používat pouze způsobilé a odpovědné osoby, nebo osoby pod přímým vedením a dohledem těchto osob.

Za zvládnutí příslušných postupů a způsobů ochrany jste zodpovědní sami.

Osobně zodpovídáte za veškeré škody, poranění nebo smrt, které by mohly nastat během nebo v důsledku nesprávného používání tohoto výrobku. Jestliže nechcete nebo nemůžete toto riziko a zodpovědnost přijmout, výrobek nepoužívejte.

**Popis jednotlivých částí**

(1) Popruh, (2) Ochranné pouzdro, (3) Přidržovací páska, (4) Připojovací body, (5) Chránič STRING XL.  
Hlavní materiály: polyamid a polyester.

**Kontrolní body****Před každým použitím**

Pokud při zachycení pádu došlo k pothání prošití smyček nebo k jakémukoli jinému poškození popruhového tlumiče pádu, ihned jej vyřadte.

Otevřete pouzdro a popruhový tlumič pádu, který musí být správně složený, s popruhy spojenými k sobě poučkem, vyjměte. Plastové poučko nesmí být porozřezané, poškozené nebo sejmuté.

Prohlédněte popruhy (především konce) a bezpečnostní prošití. Zaměřte se na řezy v popruhu, opotřebení a poškození vzniklé používáním, vysokou teplotou či kontaktem s chemikáliemi apod. Zvláštní pozornost věnujte přetrženým nitím.

Tlumič vložte zpět do ochranného pouzdra tak, aby z něj vyčníval pouze připojovací bod chráněný černým dutým popruhem. Zkontrolujte, že z pouzdra nevyčnívají žádné smyčky popruhu, do nichž by bylo možné nechtěně připojit karabinu.

Spojky kontrolujte dle pokynů uvedených v jejich návodu k použití.

**Během používání**

Je důležité stav výrobku pravidelně kontrolovat. Vždy si ověřte, jsou-li jednotlivé součásti systému spojeny a jsou-li vůči sobě ve správné pozici.

Podrobnosti o periodických prohlídkách jednotlivých osobních ochranných prostředků najdete na webových stránkách [www.petzl.com/ppe](http://www.petzl.com/ppe) nebo na speciálním CD-ROMu. Máte-li jakékoli pochybnosti o stavu výrobku, kontaktujte firmu Vertical Sport.

Jeví-li výrobek jakékoli známky poškození či nesprávného fungování, okamžitě ho vyřadte.

**Slučitelnost**

Tlumič pádu (součást osobního systému zachycení pádu) smí být využíván pouze v kombinaci s kotvicími body dle EN 795, spojkami s pojistkou dle EN 362 a zachycovacími postroji dle EN 361.

Spojení neslučitelných výrobků může způsobit náhodné rozpojení prvků, jejich poškození, nebo může ovlivnit bezpečné fungování dalších součástí vybavení.

Máte-li pochybnosti o slučitelnosti výrobků, kontaktujte firmu Petzl.

**Návod k použití****Nákres č. 1. Příprava**

1A. Chránič STRING nasuňte na připojovací bod chráněný černým dutým popruhem. Chránič popruhu STRING udržuje karabinu v její podélné ose (tj. nepevnější) a chrání konec smyčky popruhu před prodržením. Tlumič pádu ABSORBICA nepoužívejte bez chrániče STRING.

1B. Připojovacím bodem a chráničem STRING propojte karabinu s pojistkou zámku (nejlépe s automatickou pojistkou).

**Nákres č. 2. Instalace na postroj**

Ujistěte se, že tlumič pádu je správně připojen k jednomu ze dvou kotvicích připojovacích bodů postroje (pouze hrudní nebo zádočný).

**Nákres č. 3. Závazné požadavky**

- Celková délka sestavy (tlumič pádu s integrovanou smyčkou + spojky) nesmí přesáhnout 2 m.

- Délka pádu nesmí přesáhnout 4 m. Snažte se minimalizovat riziko pádu a také výšku potenciálního pádu.

- Spojovací prostředek nikdy nepřipojujte přímo ke konstrukci se sklonem větším než 15° (ocelové lano, nosník, atd.). Délka pádu by v důsledku sklouznutí karabiny mohla přesáhnout 2,30 m.

**UPOZORNĚNÍ**

- Postroj musí být nastaven tak, aby pohodlně padnul a snížil riziko poranění v případě pádu.

- Spojky musí být vždy používány s uzavřenou západkou a zajištěným zámkem. Pravidelně stiskem ruky kontrolujte, zda se je západka zavřena.

- Vyvarujte se kontaktu s předměty a konstrukcemi s ostrými hranami a drsným povrchem.

**Kotvicí body****Práce ve výškách**

Kotvicí bod by měl být umístěn nejlépe nad hlavou uživatele; musí splňovat požadavky normy EN 795; jeho minimální pevnost musí být alespoň 10 kN.

**Nákres č. 4. Minimální bezpečná hloubka = hloubka volného prostoru mezi kotvicím bodem a zemí = 6,10 m**

Prostor volné hloubky pod uživatelem musí být dostatečný, aby v případě pádu nedošlo k nárazu na jakoukoliv překážku. Návod pro výpočet minimální bezpečné hloubky viz nákres č. 4.

**Všeobecné informace****Životnost výrobku**

Maximální životnost výrobků Petzl je následující: až 10 let od data výroby u výrobků z plastu a textílií.

Skutečná životnost výrobku končí při splnění některé z podmínek, uvedených dále (viz „Kdy vyřadit vaše vybavení“) nebo když se výrobek jako součást systému stane pro používání zastaralým.

Na skutečnou životnost mají vliv různé faktory, jako je např.: intenzita a četnost používání, okolní prostředí, zkušenost uživatele, skladovací podmínky, údržba, atd.

**UPOZORNĚNÍ:** Ve výjimečných případech může být životnost výrobku omezena jen na jeho jediné použití, například je-li vystaven: chemikáliím, extrémním teplotám, ostrým hranám, velkým pádům nebo zatížením, atd.

**Periodické prohlídky OOP, poškození a/nebo chátrání vybavy.**

Kromě kontroly před a během používání výrobku, musí být periodicky prováděna důkladná prohlídka provedená odborně způsobilou osobou. Tato kontrola musí být provedena nejméně jednou každých 12 měsíců. Četnost důkladných periodických prohlídek musí být dána způsobem a intenzitou používání výrobku. Pro efektivnější vedení záznamů o vašem vybavení je vhodnější, aby každý jednotlivý pracovník měl přiděleny vlastní prostředky osobní ochrany a znal jejich minulost. Výsledky prohlídek by měli být dokumentovány v záznamech o prohlídkách. Tyto záznamy musí obsahovat: druh prostředku, model, název a kontaktní údaje na výrobce nebo dodavatele, identifikační údaje (sériové nebo individuální výrobní číslo), rok výroby, datum prodeje, datum prvního použití, jméno uživatele, případně další relevantní údaje, např. o údržbě, četnosti používání, o průběhu předchozích periodických kontrol (datum / komentář a zjištěné nedostatky / jméno a podpis odborně způsobilé osoby, která kontrolu provedla / předpokládané datum příští kontroly). Viz příklady podrobného zápisu o periodických prohlídkách a další informace na [www.petzl.com/ppe](http://www.petzl.com/ppe)

**Kdy vaše vybavení vyřadit**

Okamžitě vyřadte jakékoli prostředky, pokud:

- nevyhověly požadavkům prohlídky (prohlídky před a během používání a důkladné periodické prohlídky),
- byly vystaveny těžkému pádu nebo velkému zatížení,
- neznáte úplnou historii jejich používání v minulosti,
- jsou starší než 10 let a vyrobeny z plastu nebo z textílií,
- máte pochybnosti o jejich neporušenosti.

Znehodnocením vyřazeného vybavení zabráníte jeho dalšímu použití.

**Stárnutí výrobku**

Je mnoho důvodů, proč smí být výrobek posuzován jako zastaralý a z tohoto důvodu vyřazen dříve, než je jeho skutečná životnost. Například změny v příslušných normách, předpisech, nařízeních a stanovách či v legislativě; vývoj nových technik; neslučitelnost s ostatními součástmi vybavení, atd.

**Úpravy a opravy**

Jakákoliv změna, úprava nebo oprava výrobku jiným způsobem, než který povoluje výrobce Petzl, je zakázána z důvodu možného snížení funkčnosti výrobku.

**Bezpečnostní opatření**

- Pro aktivity ve výškách musí být uživatelé v dobrém zdravotním stavu. UPOZORNĚNÍ: Nehybné zavěšení v sedacím úvazku může způsobit vážné zranění nebo smrt.
- Musíte mít záchraný plán a prostředky pro jeho rychlou realizaci v případě obtíží vzniklých při používání tohoto vybavení. To zahrnuje mimo jiné odpovídající výcvik nutných záchraných technik.
- Ujistěte se, že označení výrobku zůstane čitelné po celou dobu jeho životnosti.
- Jste povinni si ověřit, zda je daný výrobek určen pro činnost, kterou hodláte vykonávat, s ohledem na příslušné normy a nařízení týkající se bezpečnosti práce.
- Dodržujte pokyny pro použití všech jednotlivých prostředků používaných spolu s tímto výrobkem.
- Všichni uživatelé tohoto výrobku musí mít k dispozici návod k jeho použití. Je-li výrobek dále prodán mimo zemi původního určení, musí prodejce zajistit pokyny pro použití v jazyce země, kde bude výrobek používán.

**Záruka**

Na tento výrobek se vztahuje tříletá záruka na výrobní vady či vady materiálu. Záruka se nevztahuje na vady vzniklé běžným opotřebením, korozi, změnou a úpravou výrobku, nesprávnou údržbou a skladováním, poškozením při nehodě či z nedbalosti a způsobu použití, pro které výrobek nebyl určen. PETZL není odpovědný za následky přímé, nepřímé nebo náhodné ani za škody vzniklé v průběhu používání tohoto výrobku.

## Absorber energii - EN 355 2002

### Zastosowanie

Absorber energii, instalowany w systemie zabezpieczającym przed upadkiem z wysokości, stosowany zazwyczaj do połączenia uprząży bezpieczeństwa z punktem stanowiskowym. Jest przeznaczona do absorbowania energii powstałej podczas lotu o maksymalnej długości 4 m i ograniczenia siły uderzenia działającej na ciało użytkownika do 6 kN.

Sprzęt Ochrony Indywidualnej (dla jednej osoby) zgodny z dyrektywą 89/686/EWG.

Produkt nie może być poddawany obciążeniom przekraczającym jego wytrzymałość oraz stosowany innych celów niż te, do których został przewidziany.

Dopuszczalne są wyłącznie techniki przedstawione na rysunkach nieprzekreślonych i/lub nieoznaczone symbolem trupiej czaszki. Należy regularnie sprawdzać uaktualnienia tych dokumentów na stronie [www.petzl.com](http://www.petzl.com)

W razie wątpliwości w rozumieniu instrukcji należy się skontaktować z przedstawicielem firmy PETZL.

### UWAGA

Wszelkie działania wymagające użycia tego produktu są z samej swej natury niebezpieczne.

Użytkownik ponosi odpowiedzialność za swoje działania i decyzje.

Przed użyciem produktu należy:

- Przeczytać i zrozumieć wszystkie instrukcje użytkownika.

- Zdobyć odpowiednie przeszkolenie dla prawidłowego używania tego produktu.

- Zapoznać się z produktem, z jego parametrami i ograniczeniami.

- Zrozumieć i zaakceptować potencjalne niebezpieczeństwo.

**Nieprzeznaczanie lub zlekceważenie któregośkolwiek z powyższych ostrzeżeń może prowadzić do poważnych uszkodzeń ciała lub śmierci.**

### Odpowiedzialność

UWAGA! Przed przystąpieniem do użytkownika niezbędne jest specjalistyczne przeszkolenie.

Produkt ten może być używany jedynie przez osoby kompetentne i odpowiedzialne lub pod bezpośrednią kontrolą takich osób.

Użytkownik sprzętu ponosi więc całkowitą odpowiedzialność za zapewnienie sobie odpowiedniego przeszkolenia, zarówno w zakresie technik działania jak i środków bezpieczeństwa. Użytkownik ponosi również pełne ryzyko i odpowiedzialność za wszelkiego rodzaju szkody, z uszkodzeniami ciała i śmiercią włącznie, wynikłe z niewłaściwego użytkownika naszych wyrobów. Jeżeli nie zamierza lub nie jest w stanie takiej odpowiedzialności i ryzyka podjąć, nie powinien posługiwać się tym sprzętem.

### Oznaczenia części

(1) Taśma, (2) Pokrowiec ochronny, (3) Otoczka, (4) Pętla do wpinania, (5) STRING XL.

Materiały podstawowe: poliamid i poliester.

### Kontrola, miejsca do sprawdzenia

#### Przed każdym użyciem

Absorber energii nie może być ponownie używany po upadku, w wyniku którego nastąpiło jego uszkodzenie lub częściowe rozpadanie.

Otworzyć pokrowiec, wyciągnąć absorber, sprawdzić czy jest prawidłowo ułożony i spięty plastikową otoczką. Otoczka nie może być przecięta ani zdjęta.

Należy sprawdzić wizualnie stan taśm (szczególnie na końcach) oraz szwów bezpieczeństwa. Zwrócić uwagę czy nie pojawiły się przecięcia, przetarcia lub uszkodzenia powstałe podczas użytkowania, w kontakcie z wysokimi temperaturami lub szkodliwymi substancjami. Uwaga! Absorber nie może być rozerwany.

Schować absorber do pokrowca. Z pokrowca może wystawać wyłącznie pętla do wpinania (w kolorze czarnym). Należy zwrócić szczególną uwagę by z pokrowca nie wystawała taśma absorbera, do której można by w skutek błędu wpiąć karabinek.

Sprawdzić stan łączników zgodnie ze wskazówkami z instrukcji użytkownika.

#### Podczas użytkowania

Należy regularnie kontrolować stan produktu. Upewnić się co do prawidłowej pozycji elementów wyposażenia względem siebie.

Szczegółowe procedury kontrolne każdego Sprzętu Ochrony Indywidualnej znajdują się na stronie [www.petzl.fr/epi](http://www.petzl.fr/epi) lub na CDRÖM-ie EPI PETZL. W razie wątpliwości skontaktować się z przedstawicielem PETZL.

Należy wycofać z użytkowania produkt noszący oznaki zmniejszonej wytrzymałości lub ograniczonej funkcjonalności.

### Kompatybilność

Absorber energii (element systemu zabezpieczającego przed upadkiem z wysokości) musi być używany w połączeniu z punktami stanowiskowymi EN 795, karabinkami z blokadą EN 362, łonżami EN 354, uprzążą zabezpieczającą przed upadkiem z wysokości EN 361.

Niekompatybilne połączenie może doprowadzić do przypadkowego wypięcia, uszkodzenia lub może negatywnie wpłynąć na funkcje bezpieczeństwa innego elementu wyposażenia.

Jeżeli nie jesteście pewni kompatybilności waszego sprzętu, należy skontaktować się z przedstawicielem Petzl.

## Instrukcja użytkowania

### Rysunek 1. Przygotowanie

1A. Złożyć STRINGI na pętle do wpinania chronione czarną taśmą rurową. STRING zapewnia prawidłową pozycję łącznika i chroni końce absorbera przed przetarciem. Nie używać absorbera ABSORBICA bez STRINGÓW.  
1B. Wpiąć karabinek z blokadą (najlepiej automatyczną) do każdej pętli (chronionych czarną taśmą rurową).

### Rysunek 2. Połączenie z uprzążą

Upewnić się, że absorber energii jest prawidłowo połączony z punktami wpinania uprząży zabezpieczającej przed upadkiem z wysokości (wyłącznie pierśowy lub tylny punkt wpinania).

### Rysunek 3. WYMAGANIA

- **Calkowita długość «absorbera energii + łonży + łączników» nie może przekraczać 2 metrów.**

- **Długość upadku nie może być większa niż 4 m.**

- **Zredukować do minimum ryzyko upadku i jego wysokość.**

- **Nie należy się nigdy bezpośrednio wpiąć (karabinek swobodnie przemieszczający się w linę stalowa, szczebel itd. o nachyleniu większym niż 15°.**

### OSTRZEŻENIA

- Uprząż musi być dopasowana blisko ciała, by zmniejszyć ryzyko zranienia podczas upadku.

- Łączniki muszą być zawsze używane w prawidłowej pozycji (obciążenie zgodne z dłuższą osią), z zamkniętym ramieniem, zablokowane. Należy regularnie sprawdzać prawidłowe zamknięcie łącznika naciskając go ręką.

- Unikać tarcia o powierzchnie chropowate lub posiadające ostre krawędzie.

### Punkty zaczepienia

#### Praca na wysokości

Punkt zaczepienia (stanowisko) powinien znajdować się nad użytkownikiem i spełniać wymagania normy EN 795. W szczególności wytrzymałość punktu zaczepienia nie może być mniejsza niż 10 kN.

**Rysunek 4. Wolna przestrzeń po użytkownikiem = wysokość między ziemią a punktem zaczepienia = 6,10 m**

Prześczerzeń pod użytkownikiem na drodze jego potencjalnego upadku musi być pozbawiona jakichkolwiek przeszkód.

W celu lepszego zrozumienia obliczeń wolnej przestrzeni pod użytkownikiem należy zapoznać się rysunkiem.

## Informacje ogólne

### Czas użytkowania

Potencjalny czas użytkowania produktów plastikowych i tekstylnych Petzl może wynosić 10 lat od momentu produkcji. W przypadku produktów metalowych jest nieokreślony.

Rzeczywisty czas użytkowania produktu warunkowany jest stanem sprzętu - może pojawić się przyczyna, dla której należy przestać go używać (patrz paragraf „Wycofanie sprzętu”) lub gdy staje się przestarzałym elementem w systemie.

Czynniki, które mają wpływ na czas użytkowania produktu to: intensywność, częstość, środowisko użytkowania, kompetencja użytkownika, konserwacja, przechowywanie itd.

UWAGA: w wyjątkowych okolicznościach może się zdarzyć, że jednorazowe użycie sprzętu spowoduje jego zniszczenie, np. kontakt z niebezpiecznymi substancjami chemicznymi, ekstremalnymi temperaturami, kontakt z ostrą krawędzią, duże obciążenia, poważne odpiadnięcie itd.

### Należy okresowo sprawdzać sprzęt pod kątem uszkodzeń i poprawności funkcjonowania.

Oprócz kontroli - przed i podczas użytkowania - należy wykonywać gruntowną kontrolę okresową przez kompetentnego kontrolera. Kontrola ta powinna odbywać się przynajmniej co 12 miesięcy. Częstotliwość kontroli powinna być dostosowana do typu sprzętu i intensywności użytkowania. Zaleca się, aby sprzęt był przydzielany imiennie jednemu użytkownikowi, który będzie dbał o jego stan i znał historię użycia. Dla większego bezpieczeństwa i lepszej kontroli radzimy również założyć, dla każdego produktu lub grupy produktów, kartę kontrolną. Karta kontrolna pozwala na odnotowanie następujących uwag: typ sprzętu, model, nazwa i adres producenta lub dostawcy, sposób identyfikacji (numer seryjny lub indywidualny), rok produkcji, data zakupu, data pierwszego użycia, nazwa użytkownika, istotne informacje jak np. konserwacja i częstość użytkowania, rezultaty poprzednich kontroli (data, komentarze, zauważone wady, nazwisko i podpis kompetentnego kontrolera, data następnej kontroli). Jako przykład można wykorzystać narzędzia informatyczne i wzór szczegółowej karty kontrolnej znajdujące się stronie [www.petzl.fr/epi](http://www.petzl.fr/epi)

### Utylizacja

Produkt należy natychmiast wycofać, jeżeli:

- rezultat kontroli (przed, w trakcie użycia, okresowej) nie jest satysfakcjonujący

- nastąpiło poważne odpiadnięcie lub poważne przeciążenie systemu

- nie jest znana pełna historia użytkowania

- produkt ma 10 lat i składa się z elementów tekstylnych lub plastikowych

- istnieją jakiegokolwiek podejrzenia co do jego niezawodności. Należy zniszczyć wycofane produkty, by uniknąć ich przypadkowego użycia.

## Produkt przestarzały

Istnieje wiele przyczyn, dla których produkt może zostać oceniony jako przestarzały i w konsekwencji wycofany z użytkowania, na przykład: ewolucja norm, przepisów prawnych, techniki, niekompatybilność z innymi produktami itd.

## Modyfikacje, naprawy

Naprawy i modyfikacje, inne niż autoryzowane przez Petzl, są zabronione: ryzyko zmniejszenia skuteczności produktu.

## Środki ostrożności

- Nie uprawiać działalności wysokościowej, jeśli istnieją

jakiegokolwiek medyczne przeciwwskazania. UWAGA:

bezwładne wiszenie w uprząży może doprowadzić do

poważnych zaburzeń fizjologicznych lub śmierci.

- Przed przystąpieniem do jakiegokolwiek działalności należy

mieć zawsze świadomość wszystkich możliwych działań

awaryjnych (autoratowniczych i ratowniczych). Zalecane jest

przeszkolenie z techniki ratownictwa.

- Należy dbać o to, by oznaczenia znajdujące się na produkcie

były widoczne przez cały czas jego użytkowania.

- Sprawdzić czy wasz produkt i jego zastosowanie jest zgodne

z prawem, w szczególności z normami bezpieczeństwa.

- Dołączone do produktu instrukcje użytkownika muszą być

zawsze przestrzegane.

- Użytkownikowi muszą być dostarczone instrukcje

użytkownika. Jeżeli produkt jest sprzedawany poza

pierwotnym krajem przeznaczenia, sprzedający powinien

dostarczyć instrukcję w języku kraju, w którym produkt

będzie używany.

## Gwarancja

Produkt ten posiada 3 - letnią gwarancję dotyczącą wszelkich wad materiałowych i produkcyjnych. Gwarancji nie podlegają

produkty: noszące cechy normalnego zużycia, zardzewiałe, przerabiane i modyfikowane, nieprawidłowo przechowywane,

uszkodzone w wyniku wypadków, zaniedbań i zastosowań niezgodnych z przeznaczeniem.

PETZL nie ponosi odpowiedzialności za wszelkie konsekwencje, bezpośrednio czy pośrednie oraz jakiegokolwiek

szkody, zaistniałe w związku z użytkowaniem jego produktów.

**Blazilec sunka - EN 355 2002****Področja uporabe**

Blazilec sunka se uporablja kot del sistema za ustavljanje padca. Pogosto se uporablja v kombinaciji z varovalnim podaljškom za povezavo pasu in varovalnega pritrdišča. Namenjen je prevzemanju energije ob padcu z višine največ 4 m in omejitvi sunka na telo uporabnika na največ 6 kN. Izdelek sodi skladno z evropsko direktivo 89/686/CEE PPE med osebno varovalno opremo (samo za eno osebo). Izdelka ne smete obremeniti preko dovoljene sile ali ga uporabljati za kakršnekoli druge namene kot je predviden. Samo tehnike, ki so prikazane na neprečrtanih slikah in/ali niso označene s piktogramom smrtno nevarno, so dovoljene. Redno preverjajte spletno stran [www.petzl.com](http://www.petzl.com), kjer se nahajajo zadnje različice teh dokumentov. Če imate kakršenkoli dvom ali težave z razumevanjem teh dokumentov, se obrnite na PETZL.

**OPOZORILO**

**Aktivnosti, pri katerih uporabljate ta izdelek, so same po sebi nevarne.**

**Sami ste odgovorni za svoja dejanja in odločitve.**

Pred uporabo tega izdelka morate:

- prebrati in razumeti navodila za uporabo v celoti;
- ustrezno se usposobiti za njegovo uporabo;
- spoznati se z možnostmi in omejitvami izdelka;
- razumeti in sprejeti z uporabo izdelka povezano tveganje.

**Neupoštevanje kateregakoli od teh opozoril lahko povzroči resno poškodbo ali smrt.**

**Odgovornost**

**OPOZORILO:** pred uporabo je bistveno ustrezno usposabljanje.

Izdelek lahko uporabljajo le pristojne in odgovorne osebe ali tisti, ki so pod neposredno in vidno kontrolo pristojnih in odgovornih oseb.

Pridobitev ustreznih izkušenj in poznavanje tehnik ter načinov varovanja so vaša lastna odgovornost.

Osebo prevzimate vso odgovornost in tveganje za škodo, poškodbe ali smrt, ki nastanejo ali so posledica uporabe naših izdelkov, kadarkoli in kakorkoli. Če niste pripravljeni ali se ne čutite sposobne prevzeti odgovornosti in tveganja, ne uporabljajte tega izdelka.

**Poimenovanje delov**

(1) Trakovi, (2) zaščitni ovoj, (3) držalo traku, (4) mesti za pritrditev, (5) STRING XL.

Glavna materiala: poliamid in poliester.

**Preverjanje, točke preverjanja****Pred vsako uporabo**

Ce je izdelek pretrpel močnejši sunek, ki je povzročil poškodbe ali razparanje, ga ne uporabljajte več.

Odprite zaščitni ovoj, vzemite ven blazilec energije, ki mora biti pravilno zložen in povezan z držalom. Plastično držalo traku ne sme biti pretrgano, poškodovano ali odstranjeno. Vizualno preverite trakove (še posebej zaključke) in šive. Bodite pozorni na zareze v trakovih, obrabo in poškodbe, nastale s toploto ali kemičnimi sredstvi, ipd. Pozor: blazilec ne sme biti raztrgan.

Blazilec vstavite v zaščitni ovoj. Samo pritrdilno mesto, oblečeno v črn cevast trak, naj bo zunaj ovoja. Prepričajte se, da zunaj zaščitnega ovoja ni nobene zanke traku, ki bi se lahko pomotoma vpela v vponko.

Preverjajte vponke kot je opisano v njihovih navodilih za uporabo.

**Med vsako uporabo**

Pomembno je, da redno preverjate stanje izdelka. Preverite njegovo povezavo z drugo opremo v sistemu in se prepričajte, da so različni kosi opreme v sistemu pravilno nameščeni eden na drugega.

Podrobnosti o postopkih pregleda za vsak izdelek lahko najdete na spletnem naslovu [www.petzl.com/ppe](http://www.petzl.com/ppe) ali na zgoščenci PETZL PPE. V kolikor dvomite v dobro stanje izdelka, navežite stik s PETZLOM.

Opremo, ki kaže kakršenkoli znak zmanjšane nosilnosti ali poslabšanega delovanja, odpišite.

**Skladnost**

Blazilec sunka (del osebnega sistema za ustavljanje padca) morate uporabljati skupaj z nosilnimi pritrdišči po EN 795, vponkami z matico po EN 362 in varovalnimi pasovi po EN 361.

Pri uporabi neskladne opreme lahko pride do nekontroliranega izpetja, zloma ali vpliva na varnostno funkcijo drugega kosa opreme.

Ce ste v dvomih glede skladnosti vaše opreme, se posvetujte s proizvajalcem.

**Kako uporabljati ta izdelek****Slika 1. Priprava**

1A. Natakните STRING na mesto za pritrditev (črn cevasti trak). STRING drži vponko v pravilni legi (obremenitev po najmočnejši osi) in varuje konca traku pred poškodbami. ABSORBICE ne uporabljajte brez STRINGA.

1B. Vpnite vponko z matico (najbolje z avtomatskim zapiranjem) skozi točke za pritrditev in STRING.

**Slika 2. Namestitve na pas**

Prepričajte se, da je blazilec sunka pravilno pritrjen na pritrdilno točko za ustavljanje padca na pasu (samo prsno ali hrbtno navezovalno mesto).

**Slika 3. OBVEZNI POGOJI**

- Celotna dolžina sistema "blazilec sunka + varovalni podaljšek + vezni členi" ne sme biti daljša od 2 m.

- Višina padca ne sme presegati 4 m. Poskrbite, da največji možni meri zmanjšate možnosti za padec in višino potencialnega padca.

- Varovalnega podaljška nikoli ne vpenjajte direktno (drseča vponka) na konstrukcijo (jeklenica, drog, ipd.), kadar je naklon večji od 15°.

**OPOZORILO**

- Pas mora biti nastavljen udobno, da zmanjša tveganje poškodbe v primeru padca.

- Vponke morate vedno uporabljati z zaprtimi vratici in privito matico. S pritiskom na vratica vponke sistematično preverjajte, da so vratica zaprta.

- Izogibajte se drgnjenju varovalnega podaljška ob grobe in ostre površine.

**Sidrišča****Delo na višini**

Nosilno pritrdišče varovalnega sistema naj bo po možnosti nad uporabnikom in mora zadoščati zahtevam po preizkusu tipa EN 795, s posebnim poudarkom na minimalni nosilnosti sidrišča, ki mora biti 10 kN.

**Slika 4. Čistina = prazen prostor pri padcu med pritrdiščem in tlemi = 6,10 m**

Pod uporabnikom mora biti dovolj praznega prostora, da ob padcu ne bi zadel ob kakršnokoli oviro. Za izračun ustrezne čistine si oglejte sliko 4.

**Splošne informacije****Življenska doba**

Predvidena življenska doba Petzlovih izdelkov je do 10 let od dneva proizvodnje za izdelke iz umetnih mas in tekstila.

Dejanska življenska doba izdelka se izteče, ko doseže enega od naštetih kriterijev za umik iz uporabe (glejte "Kdaj umakniti izdelek iz uporabe") ali ga spoznate za zastarelega. Dejanska življenska doba je omejena z vrsto dejavnikov kot so intenzivnost, pogostost in okolje uporabe, kompetentnost uporabnika, kako dobro je izdelek skladiščen in vzdrževan, itd.

**OPOZORILO:** v izjemnih okoliščinah je lahko življenska doba izdelka omejena le na enkratno uporabo. Če je bil izpostavljen, na primer: kemikalijam, ekstremnim temperaturam, ostrim robovom, večjemu padcu ali obremenitvi, itd.

**Periodično preverjajte opremo za poškodbe in/ali obrabo.**

Poleg preverjanja pred in med uporabo, mora izdelek periodično podrobno preveriti pristojna oseba. Pregled mora biti opravljen vsaj enkrat na 12 mesecev. Pogostost podrobnega preverjanja je odvisna od tipa in intenzivnosti uporabe. Za boljše sledenje vaše opreme je priporočljivo, da opremo uporabljate en uporabnik, ki bo tako poznal njeno zgodovino. Rezultate preverjanj zabeležite v "obrazec preverjanj". Obrazec mora omogočiti vnos naslednjih podatkov: tip opreme, model, ime in kontaktne informacije proizvajalca ali distributerja, pomen oznak (serijske ali individualne številke), leto izdelave, datum nakupa, datum prve uporabe, ime uporabnika ter vse ostale potrebne informacije, kot npr. vzdrževanje in pogostost uporabe, zgodovino rednih preverjanj (datum / opombe in opažene probleme, nepravilnosti / ime in podpis pristojne osebe, ki je opravila preverjanje / predviden datum naslednjega pregleda). Primere podrobnjšega preverjanja in ostale informacije si oglejte na [www.petzl.com/ppe](http://www.petzl.com/ppe).

**Kdaj umakniti izdelek iz uporabe**

Izdelek takoj prenehajte uporabljati, ko:

- izdelek ni prestal preverjanja (preverjanja pred in med uporabo in rednega podrobnjšega preverjanja);
- je utrpel večji padec ali preobremenitev;
- ne poznate njegove celotne zgodovine uporabe;
- je star vsaj 10 let in je izdelan iz umetnih mas ali tekstila;
- imate kakršenkoli dvom v njegove lastnosti.

Da bi preprečili nadaljnjo uporabo, odpisano opremo uničite.

**Zastarelost izdelka**

Obstaja več razlogov, zaradi katerih je izdelek lahko zastarel in umaknjen iz uporabe pred koncem njegove dejanske življenske dobe. Primeri: spremembe v standardih, pravilnikih ali zakonodaji, razvoj novih tehnik, nezdružljivost z drugo opremo, idr.

**Priredbe, popravila**

Kakršnekoli predelave, dodatki ali popravila z izjemo tistih, ki jih dovoljuje proizvajalec, zaradi tveganja zmanjšanja učinkovitosti izdelka, niso dovoljena.

**Varnostna opozorila**

- Uporabnik mora biti zdravstveno sposoben za dejavnosti na višini. **OPOZORILO:** nedejavno visenje v pasu lahko povzroči resne poškodbe ali smrt.

- Imeti morate načrt in potrebno opremo, da lahko v primeru težav, ki bi lahko nastale ob uporabi tega izdelka, takoj začnete z reševanjem. To narekuje ustrezno praktično usposabljanje za potrebne primere reševanja.

- Zagotovite čitljivost oznak na izdelku skozi njegovo celotno življensko dobo.

- Preveriti morate primernost opreme za vaš namen uporabe. Upošteвайте pravilnike in standarde za varnost pri delu, ki veljajo v vaši državi.

- Upoštevat morate navodila za uporabo vsakega posameznega kosa opreme, ki ga uporabljate s tem izdelkom.

- Uporabnik mora dobiti izdelek opremljen z navodili za uporabo. Če je izdelek prodan izven namembne države, je prodajalec dolžan zagotoviti ta navodila v jeziku države, kjer se bo izdelek uporabljal.

**Garancija**

Izdelek ima 3 letno garancijo za vse napake v materialu in izdelavi. Omejite garancije: normalna obraba in izraba, oksidacija, predelave ali priredbe, neprimerno skladiščenje ter slabo vzdrževanje. Ravno tako so izključene poškodbe nastale pri nesrečah, nepazljivostih ali pri uporabi, za katero izdelek ni namenjen oz. ni primeren.

PETZL ne odgovarja za neposredne, posredne ali naključne posledice ali kakršnokoli drugo škodo, ki bi nastala z uporabo tega izdelka.

**Energiaelnyelő - EN 355 2002****Felhasználási terület**

Energiaelnyelő kantár zuhanás megtartását szolgáló rendszer kiépítéséhez, általában a fix kikötési pont és a testhevederzet összekötésére. 4 m-nél nem nagyobb zuhanás esési energiáját elnyeli és alkalmazásával a felhasználó testét erő megtartási rántás értéke nem haladja meg a 6 kN-t. 89/686/CEE szabványnak megfelelő egyéni (egyetlen személynek kiadandó) védőfelszerelés.

A terméket tilos a megadott szaktitkoszálárdságánál nagyobb terhelésnek kitenni vagy más, a megadott felhasználási területeken kívüli célra használni.

Kizárólag azok a használati módok megengedettek, melyek az ábrákon nincsenek áthúzva vagy halálfejes piktogrammal megjelölve. Mindenkinek ajánljuk, hogy a termékek legújabb használati módzatairól tájékozódjon minél gyakrabban a [www.petzl.com](http://www.petzl.com) internetes honlapon.

Ha kétsége vagy megértési problémája támad, kérjük, forduljon bizalommal a Petzl-hez.

**FIGYELEM**

**A termék használata közben végzett tevékenységek természetükből adódóan veszélyesek. Mindenki maga felel döntéseiért, tetteiért és azok következményeiért.**

A termék használata előtt okvetlenül szükséges, hogy a felhasználó:

- Elolvassa és megértse a termékhez mellékelte valamennyi használati utasítást.
- Arra jogosult személytől megfelelő oktatást kapjon.
- Alaposan megismerje a terméket, annak előnyeit és korlátait.
- Tudatában legyen a termék használatával kapcsolatos kockázatoknak, és elfogadja azokat.

**A fenti figyelmeztetések bármelyikének be nem tartása súlyos balesetet vagy halált okozhat.**

**Felelősség**

**FIGYELEM:** használat előtt megfelelő gyakorlati képzés szükséges.

A terméket csakis képzett és hozzáértő személyek használhatják, vagy a felhasználók legyenek folyamatosan képzett és hozzáértő személyek felügyelete alatt.

A megfelelő módszerek elsajátítása és a szükséges óvintézkedések megtétele mindenki saját felelőssége.

Mindenki maga viseli a kockázatot és felelősséget termékeink helytelen használatából adódó bármilyen kárért, balesetért vagy halálesetért. Ha Ön nincs abban a helyzetben, hogy ezt a felelősséget vállalja, kérjük, ne használja a terméket.

**Részek megnevezése**

- (1) Heveder, (2) védőtok, (3) összekötés, (4) bekötési pontok, (5) STRING XL.

Alapanyagok: poliamid és poliszter.

**Ellenőrzés, megvizsgálható részek****Minden egyes használatbavétel előtt**

Tilos az energiaelnyelőt tovább használni, ha olyan esést tartottak meg vele, hogy a biztonsági varratok felszakadása akár csak részlegesen is megkezdődött.

Nyissa ki a védőtokot, vegye ki teljesen az energiaelnyelőt, ellenőrizze, hogy az össze van-e hajtogatva és össze van-e kötve. A műanyag összekötő nem hiányozhat és nem lehet szakadt vagy sérült.

Szemrevételezze a hevedereket (elsősorban a végződéseknel) valamint a biztonsági varratokat. Ügyeljen a kopott részekre, az elhasználódás, magas hőmérséklet, vegyi anyagok, stb. okozta károsodás jeleire. Figyelem, az energiaelnyelő hevedere nem lehet szakadt.

Helyezze vissza a védőtokba a energiaelnyelő hevedert, a tokból csak a fekete csőheveder által védett bekötőgyűrű állhat ki. Győződjön meg arról, hogy a tokból nem lóg ki semmilyen hevederhurok, melybe tévedésből karabinert lehet akasztani.

Vizsgálja felül az összekötőelemek állapotát a használati utasításuknak megfelelő módon.

**A használat során**

A termék állapotát a használat során is rendszeresen ellenőrizni kell. Győződjön meg arról, hogy a felhasznált eszközök egymáshoz képest jól helyezkednek el.

A személyi védőfelszerelés ellenőrzésére vonatkozóan részletes tájékoztatást talál az EPI PETZL CD-ROM-on vagy a [www.petzl.fr/EPI](http://www.petzl.fr/EPI) internetes honlapon. Kétséges esetben forduljon bizalommal a Petzl-hez.

Ha egy terméken működőképességét vagy teherbírását károsan befolyásoló hibát fedez fel, haladéktalanul selejtezze le.

**Kompatibilitás**

Az energiaelnyelő zuhanást megtartó rendszer elemeként, EN 795 szabványnak megfelelő kikötési pontokkal, EN 362 szabványnak megfelelő zárható nyelvű karabinerekkel, EN 354 szabványnak megfelelő kantárakkal és EN 361 szabványnak megfelelő teljes testhevederzetekkel használható együtt.

Nem kompatibilis elemek csatlakoztatása a karabiner véletlenszerű kiakadásához vagy eltöréséhez vezethet, valamint akadályozhatja a többi felszerelési tárgy biztonságos működését.

Ha a kompatibilitással kapcsolatban bármilyen kérdése vagy kétsége merülne fel, kérjük, forduljon bizalommal a Petzl-hez.

**1. ábra: Előkészületek**

1A. Helyezze a STRING-et a fekete csőhevederrel védett bekötőgyűrűre. A STRING biztosítja a karabiner hossztegelnyirányú terhelését (igy a legnagyobb szaktitkoszálárdságot) és védi az energiaelnyelő végződéseit a sűrűlódástól. Ne használja az ABSORBICA-t STRING nélkül.

1B. Akasszon (lehetőleg automata záródású) zárható nyelvű karabinert mindkét bekötési pontba és a STRING-be.

**2. ábra: Rögzítés a beülőhöz**

Győződjön meg arról, hogy az energiaelnyelő helyesen van rögzítve a teljes testhevederzet valamely bekötési pontjához (kizárólag mellkasi vagy hátsó bekötési pont).

**3. ábra: ELŐÍRÁSOK**

**- Az energiaelnyelő + a kantár + az összekötőelemek együttes hossza nem haladhatja meg a 2 métert.**

**- Az esés magassága legfeljebb 4 m lehet. Törökdedjünk a leesés kockázatának és az esés magasságának minimalizálására.**

**- Soha ne akasszon karabinert közvetlenül a szerkezetbe (drótkötélbe, létrafokba stb.), ha annak lejtése több, mint 15°.**

**FIGYELMEZTETÉS**

- Hevederzetét mindig állítsa be pontosan saját testméretére, hogy az esetleges zuhanás káros következményeinek veszélyét ezzel is csökkentse.

- A karabinereket csak helyes (hosszanti) állásban, csukott nyelvvel és lezárt állapotban szabad használni. Ellenőrizze a nyelv tökéletes záródását oly módon, hogy kézzel megpróbálja benyomni azt.

- Óvja az eszközt a maró anyagoktól és az élektől.

**Kikötési pontok****Magasban végzett munka**

A rendszer kikötési pontja lehetőleg a felhasználó fölött helyezkedjen el és mindenképpen feleljen meg az EN 795 szabvány előírásainak, vagyis teherbírása legalább 10 kN legyen.

**4. ábra: Szabad eséstér-igény = a kikötési pont és a talaj közötti szabad tér = 6,10 m**

A felhasználó alatti szabad térnek elegendően nagyok kell lenni ahhoz, hogy egy esetleges zuhanás során semmilyen tárgynak ne ütközzön neki. A szabad eséstér-igény kiszámításának módját az ábra szemlélteti.

**Általános információk****Élettartam**

A Petzl termékek lehetséges élettartama műanyag és textiltermékek esetében a gyártástól számított 10 év, fémeszközök esetében pedig korlátlan.

Termékeink valós élettartama akkor ér véget, ha azt bármilyen okból le kell selejtezni (lásd a Leselejtezés c. bekezdést) illetve ha az eszköz a rendszerben elavult.

A termék valós élettartamát többek között a következő tényezők befolyásolják: a használat intenzitása, gyakorisága, környezete, a felhasználó kompetenciája, a tisztítás, karbantartás stb.

FIGYELEM, kivételes esetben az élettartam akár egyetlen használatra is korlátozódhat, pl. ha a termék veszélyes vegyi anyaggal érintkezett, igen magas hőmérsékletnek volt kitéve, éles felületen feküdt föl vagy nagy erőhatás érte, magasból leejtették stb.

**Rendszeresen ellenőrizze, hogy az eszköz kifogástalanul működik és nem károsodott.**

A használat előtti és a használat során elvégzett szemrevételezésen kívül a terméket rendszeresen alapos időszakos felülvizsgálatnak kell alávetni, melyet szakképzett személy végezhet. Ezt a felülvizsgálatot évente legalább egyszer el kell végezni. A felülvizsgálat gyakorisága függ a használat gyakoriságától, intenzitásától és körülményeitől.

Az eszközök nyilvántartásának megkönnyítése érdekében ajánlatos az egyéni védőfelszereléseket egyetlen felhasználónak névre szólóan személyes használatra kiutalni, aki figyelemmel kíséri annak sorsát. A felülvizsgálatok eredményeit jegyzőkönyvben kell rögzíteni.

A jegyzőkönyvnek a következő adatokat kell tartalmaznia: az eszköz típusa, megnevezése, a gyártó vagy forgalmazó neve és címe, egyedi azonosítószám vagy sorozatszám, gyártási éve, vásárlás dátuma, első használatbavétel dátuma, felhasználó neve, minden fontos információ, mint pl. a karbantartás és a használat gyakorisága, az időszakos felülvizsgálatok története (dátum, megjegyzések, észlelt hibák felsorolása, a szakképzett ellenőr neve és aláírása, a következő esedékes vizsgálat időpontja). A [www.petzl.fr/epi](http://www.petzl.fr/epi) internetes honlapon megtalálható egy jegyzőkönyv minta.

**Leselejtezés**

Az eszközt nem szabad tovább használni, ha:

- valamely (a használat előtt vagy annak során elvégzett ill. az időszakos) felülvizsgálat eredménye nem kielégítő,
- az eszköz nagy erőhatás érte vagy magasból leejtették,
- az eszköz használatának körülményei nem teljesen ismertek,
- az eszköz műanyagból vagy textíliából készült részeket tartalmaz és 10 évnél idősebb,
- a használat biztonságosságát illetően bármilyen kétely merül fel.

A leselejtezett terméket semmisítse meg, hogy azt a későbbiekben se lehessen használni.

**Az eszköz elavulása**

Egy termék elavulásának számtalan olyan oka lehet, amely miatt azt a használatból ki kell vonni, pl. a vonatkozó szabványok ill. jogszabályok változása, szövegezésének módosítása, technikai fejlődés, a többi eszközzel való kompatibilitás hiánya stb.

**Javítások, módosítások**

Tilos a termék bármilyen javítása vagy módosítása, amit nem a Petzl szakszervizében végeztek el, mivel ez a termék működőképességét veszélyeztetheti.

**Óvintézkedések**

- A felhasználó egészségi állapota feleljen meg a magasban végzett tevékenység követelményeinek. FIGYELEM: beülőhevederzetben való hosszantartó lógás eszméletlen állapotban súlyos vagy halálos keringési rendellenességekhez vezethet.

- Mindig készítsünk mentési tervet és legyen kéznél a beavatkozáshoz szükséges felszerelés. Ehhez természetesen a mentési technikák alapos ismeretere van szükség.

- Ügyeljen arra, hogy a terméken látható jelzések annak teljes élettartama alatt olvashatók maradjanak.

- Győződjön meg arról, hogy ez a karabiner megfelel-e az Ön által végzett tevékenységhez a munkavédelmi előírások és szabványok tekintetében.

- Használat során a rendszer valamennyi elemének használati utasítását be kell tartani.

- Amennyiben a termék más országban továbbértékesítésre kerül, a viszonteladó köteles ezt a használati utasítást az adott ország nyelvére lefordítani a termékhez mellékelni.

**Garancia**

Anyag- és gyártási hibák esetén erre a termékre a gyártó 3 év garanciát vállal. A garancia nem vonatkozik a következő esetekre: normális elhasználódásból, nem szakszervizben történt javításból vagy átalakításból, helytelen tárolásból valamint balesetekből, hanyagságból vagy nem rendeltetésszerű használatból eredő károk.

A PETZL nem vállal felelősséget semmiféle olyan kéreseményért, amely a termék használatának közvetlen, közvetett, véletlenszerű vagy egyéb következménye.

**Поглъщател на енергия - EN 355 2002****Предназначение**

Поглъщател на енергия, използва се в спирална система срещу падане, служи за свързване на предпазния колан с фиксирана осигурителна точка. Предназначението му е да поеме енергията, която се развива при падане с максимална височина до 4 м, редуцирайки силата, действаща върху тялото на ползвателя, до 6 kN. Лично предпазно средство (за ползване от едно лице) съгласно директива ЛПС 89/686/СЕЕ.

Този продукт не трябва да бъде използван извън неговите възможности или в ситуация, за която не е предназначен.

От показаните техники може да използвате само тези, които не са зачеркнати и/или маркирани с череп. Осведомявайте се редовно за актуализирането на тези документи на страницата [www.petzl.com](http://www.petzl.com)

В случай на съмнение или неразбиране обърнете се към PETZL.

**ВНИМАНИЕ**

Дейностите, изискващи употребата на това средство по принцип са опасни.

Вие сте отговорни за вашите действия и за вашите решения.

Преди да започнете да употребявате това средство, трябва:

- Да прочетете и разберете всички инструкции за употреба.

- Да научите специфичните за средството начини на употреба.

- Да се усъвършенствате в работа със средството, да познавате качествата и възможностите му.

- Да разберете и осъзнаете съществуващия риск.

**Неспазването дори на едно от тези предупреждения, може да доведе до тежки, дори смъртоносни травми.**

**Отговорност**

**ВНИМАНИЕ**, задължително е да преминете обучение, съответстващо на дейността с която ще се занимавате. Този продукт трябва да се използва или от компетентни и добре осведомени лица, или работещият с него трябва да бъде под непосредствен зрителен контрол на такова лице.

Вие поемате отговорност за правилното усвояване на начина на употреба и мерките за безопасност.

Вие лично поемате всякакъв риск и отговорност при всяка щета, нараняване или смърт, произлезли вследствие на каквато и да било неправилна употреба на наши продукти. Ако не сте в състояние да поемете този риск и тази отговорност, не използвайте продукта.

**Номерация на елементите**

(1) Лента, (2) предпазен калъф, (3) стягащ ринг, (4) ухо за включване, (5) STRING XL.

Основни материали: полиамид и полиестер.

**Контрол, начин на проверка****Преди всяка употреба**

Поглъщателя на енергия не трябва да се употребява след падане, причинило някаква повреда или разпаряне на шевовете, дори частично.

Отворете калъфчето и извадете изцяло абсорбиращата лента, която трябва да бъде правилно скатана и стегната в ринга. Пластмасовият ринг не трябва да бъде скъсан или измъкнат от лентата.

Проверявайте визуално лентите (най-вече по краищата) и предпазните шевове. Внимавайте за скъсвания, износвания и повреди, вследствие на употреба, топлина, химически продукти и др. Внимание, абсорбиращата лента не трябва да бъде разпорена.

Поставете абсорбиращата лента в предпазния калъф, навън трябва да излиза само ухото за включване, защитено с черна лента. Внимавайте да не излиза от торбичката някоя буква от лентата, защото може да включите случайно карабинер в нея.

Проверявайте състоянието на съединителите по начина, посочен в инструкциите за употреба.

**По време на употреба**

Важно е редовно да контролирате състоянието на продукта. Уверете се, че отделните средства са правилно свързани и правилно разположени едно спрямо друго. Осведомете се за срока за контрол на всяко едно ЛПС на [www.petzl.fr/epi](http://www.petzl.fr/epi) или от CD-ROM EPI PETZL. Ако се съмняване в нещо, отнесете се до PETZL.

Бракувайте продукт с дефекти, влияещи на якостта му или на правилното функциониране.

**Съвместимост**

Поглъщателят на енергия е съставен елемент от спирална система срещу падане и трябва да се употребява заедно с устройства за закрепване EN 795, карабинери с муфа EN 362, осигурителни ремъци EN 354 и предпазен колан срещу падане EN 361.

Една несъвместима връзка може да доведе до инцидентно откъчане, счупване или да попречи на безопасното функциониране на друго средство.

Ако не сте сигурни в съвместимостта на вашето оборудване, отнесете се до Petzl.

**Схема 1. Подготовка**

1А. Поставете протектора STRING върху краищата, защитени с черна лента. Благодарение на STRING съединителят се фиксира в правилно положение (когато якостта му е най-голяма), а краищата на погъщателя на енергия се предпазват от протриване. Не използвайте ABSORBICA без STRING.

1В. Включете карабинер с муфа във всяко ухо с поставен на него STRING (препоръчително е муфата да е автоматична).

**Схема 2. Включване към сброят**

Уверете се, че погъщателя на енергия е включен правилно към предпазния колан в едната от точките за окачване (единствено към гръдната или гръбната халка).

**Схема 3. ЗАДЪЛЖИТЕЛНИ ИЗИСКВАНИЯ**

- **Общата дължина на системата "погъщател на енергия + ремък + карабинери" не трябва да превишава 2 метра.**

- **Височината на падане не трябва да бъде по-голяма от 4 м. Внимавайте да сведете до минимум риска от падане и височината на падането.**

- **Никога не се включвайте директно (с подвижен карабинер) към конструкция (стоманено въже, тръба...) под наклон по-голям от 15°.**

**ПРЕДУПРЕЖДЕНИЯ**

- Предпазният колан трябва да прилепва плътно към тялото, за да се намали риска от травми в случай на падане.

- Съединителите трябва винаги да се използват в правилно положение (наговарването е по голямата ос), със затворена ключалка и завита муфа. Проверявайте редовно правилното затваряне на ключалката, като я натиснете с ръка.

- Избягвайте триене в абразивни материали или режещи елементи.

**Закрепвания****Работа на височина**

Препоръчително е точката на закрепване на системата да се намира над ползвателя и да отговаря на изискванията на стандарта за осигурителни устройства EN 795, като минималната издръжливост на точката на закрепване трябва да бъде 10 kN.

**Схема 4. Свободно пространство = височината****между осигурителната точка и земята = 6,10 м**

Свободното пространство под потребителя трябва да е достатъчно, за да не се удари при падане в някое препятствие. За да разберете изчисляването на свободното пространство, разгледайте схема.

**Обща информация****Срок на годност**

Потенциалният срок на годност на пластмасовите и текстилните продукти на Petzl може да бъде до 10 години след датата на производство и неопределен за металните продукти.

Реалният срок на годност на един продукт изтича, когато има някаква причина той да бъде бракуван (виж параграф «Бракуване на продукта») или когато е остарял и несъвместим в техническо отношение с другите елементи в системата.

Фактори, влияещи върху срока на годност на един продукт: интензивност, честота на употреба, средата, в която се използва, компетентност на ползвателя, поддръжане, съхранение и др. **ВНИМАНИЕ:** някоя екстремна ситуация може да ограничи срока на годност до една единствена употреба, например ако продуктът е бил в контакт с опасни химически вещества, изложен на екстремни температури, в съприкосновение с режещ ръб, понесъл е голямо натоварване или сериозен удар и т.н.

**Проверявайте редовно дали оборудването не е повредено или счупено.**

Освен проверката преди и след всяка употреба, трябва да се извършва периодично и задълбочена проверка от компетентен инспектор. Тази проверка трябва да се осъществява най-малко на 12 месеца. Срокът за тази проверка трябва да е съобразен с вида и интензивността на работата. За по-добър контрол на оборудването, препоръчително е този продукт за бъде зачислен на един ползвател, с цел по-добро познаване на неговата история. Резултатите от проверката трябва да се нанесат върху един формуляр. В този формуляр за проверка, трябва да фигурират следните данни: вида на средството, модела, името и координатите на производителя или доставчика, средството за идентификация (сериен № или индивидуален №), годината на производство, датата на покупка, датата на първата употреба, името на ползвателя, всякаква важна информация, като например поддръжане и честота на използване, данни от предишни проверки (дата, забележки и констатирани проблеми, име и подпис на инспектора, дата за следващата проверка). Може да използвате примерния формуляр и информационните средства, които се намират на страницата [www.petzl.fr/epi](http://www.petzl.fr/epi)

**Бракуване на продукта**

Спрете незабавно да използвате продукта, ако:

- резултатите от проверките (преди, по време, периодична) са незадоволителни,
- понесъл е голямо натоварване или сериозен удар,
- не сте запознати напълно с историята на неговата

употреба,

- той е на 10 години и е съставен от пластмасови или текстилни материали,
- имате и най-малко съмнение за неговата надеждност. Унищожете бракуваните продукти, за да избегнете бъдеща употреба.

**Морално остаряване на продукта**

Има многобройни причини, поради които даден продукт може да се счита за морално остарял, вследствие на което да се спре от употреба, например: развитие на съответните стандарти, развитие на законите разпоредби, техническо развитие, несъвместимост с останалите средства и др.

**Модификации, поправки**

Забранени са всякакви модификации, допълнения или ремонти, освен изрично упоменатите от Petzl - риск от намаляване на ефикасността на продукта.

**Предпазни мерки**

- За извършване на работа на височина е необходимо работещите да са в добро здравословно състояние.

**ВНИМАНИЕ:** неподвижно, висящо положение в предпазния колан може да доведе до тежки физиологични нарушения или фатален изход.

- Изгответе план за спасителна акция и определете методите за бърза намеса в случай на възникнал проблем.

- Това налага съответно обучение в спасителните способности.

- Внимавайте маркировките върху продукта да останат четливи през целия период на използване.

- Трябва да проверите, дали при работата, за която ще го използвате, този продукт е в съответствие със законовите разпоредби и задължителните норми за безопасност.

- Спазвайте описаните в листовките инструкции за употреба, които са прикачени към всеки един продукт.

- Ползвайки това средство, трябва да получите инструкциите за употреба преведени на езика на страната, в която ще се ползва, в случай, че продуктът се продава в страна, различна от тази на доставчика.

**Гаранция**

Този продукт е с 3 години гаранция относно дефекти в материала и фабрични дефекти. Гаранцията не включва: нормално износване, окисляция, модификации или поправки, лошо съхранение, лошо поддръжане, повреди, дължащи се на произшествия, небрежност, употреба на продукта не по предназначение.

PETZL не носи отговорност за преки, косвени, случайни, или от какъвто и да било характер щети, настъпили в резултат от използването на неговите продукти.

## エネルギーアブソーバー - EN 355 2002

### 用途について

この製品は、個人用フォールアレストシステムにおいて使用するエネルギーアブソーバーです。主にランヤードと併用してハーネスと支点を連結するために使用します。墜落(最大許容落下距離4 m)による衝撃を分散し、人体にかかる衝撃荷重を6 kN以下に抑える働きをします。この製品は、89/686/CEE PPE指令に適合した個人保護用具(一人用)です。

製品に表示された破断強度以上の荷重をかける使用や、本来の用途以外での使用は絶対に避けてください。図に示された使用方法の中で、×印やドクロマークが付いていないものだけが認められています。最新の取扱説明書はウェブサイト(www.alteria.co.jp)で参照できますので、定期的に確認してください。疑問点や不明な点は(株)アルテリア(TEL04-2969-1717)にご相談ください。

### 警告

この製品を使用する高所での活動には危険が伴います。ユーザー各自が自身の行為、判断についてその責任を負うこととします。使用する前に必ず：  
- 取扱説明書をよく読み、理解してください  
- この製品を正しく使用するための適切な指導を受けてください  
- この製品の機能とその限界について理解してください  
- 高所での活動に伴う危険について理解してください  
これらの注意事項を無視または軽視すると、重度の障害や死につながる場合があります。

### 責任

警告：使用前に適切なトレーニングが必要です。この製品は使用方法を熟知して責任能力のある人、あるいはそれらの人から目の届く範囲で直接指導を受けられるのみ使用して下さい。ユーザーは各自の責任で適切な技術及び確保技術を習得する必要があります。誤った方法での使用中及び使用後に生ずるいかなる損害、傷害、死亡に関してもユーザー各自がそのリスクと責任を負うこととします。各自で責任がとれない場合や、その立場にない場合はこの製品を使用しないで下さい。

### 各部の名称

(1) アブソーバーウェビング (2) プロテクションポーチ (3) リティナー (4) アタッチメントポイント (5) ストリング XL  
主な素材：ポリアミド、ポリエステル。

### 点検のポイント

#### 毎回、使用前に

墜落によって損傷を受けたり、エネルギーアブソーバーの縫製が裂けたりした製品は、以後使用しないでください。ポーチを開けてエネルギーアブソーバーを取り出し、ウェビングが正しく折りたたまれ、リティナーでまとめられていることを確認してください。リティナーが切れたり傷ついたりしていないこと、外れていないことを確認してください。ウェビング(特に末端部分)や縫製部分の状態を視検してください。ウェビングに切れ目がないこと、使用による、または熱や化学製品との接触による磨耗や損傷がないことを確認してください。エネルギーアブソーバーの縫製部分に損傷がないことを確認してください。エネルギーアブソーバーをカバーの中に収納し、カバーの外側には黒いチューブ型ウェビングで覆われたアタッチメントポイント以外何も出していないことを確認してください。カバーの外側にエネルギーアブソーバーのウェビングが出ていると、誤ってカラビナをクリップしてしまう危険があります。コネクタは、それぞれ付属の取扱説明書に従って点検してください。

#### 使用中の注意点

製品の状態を常に確認してください。他の用具との連結部や、システムを構成する各用具が正しくセットされていることを確認してください。各PPE(個人保護用具)の点検方法の詳細についてはペツルのウェブサイト(www.petzl.com/ppel)もしくはPETZL PPE CD-ROMを参照ください。もしこの器具の状態に関する疑問があれば、(株)アルテリア(TEL:04-2969-1717)にご相談ください。強度の低下や、機能の異常が見られる製品は使用を止めてください。

### 適合性

このエネルギーアブソーバーは、個人用フォールアレストシステムを構成する用具の1つであり、ヨーロッパ基準に適合したアンカー(EN 795)、ロックキングカラビナ(EN 362)、ランヤード(EN 354)、フォールアレストハーネス(EN 361)と併せて使用しなければなりません。適していない用具に連結した場合、用具が偶発的に外れる、壊れる、または併用する用具の安全機能を損なうといった危険性があります。もしこの製品の適合性に関して疑問点があれば(株)アルテリアにご相談ください。

## 使用方法

### 図1. 準備

1A. 黒いチューブ型ウェビングで覆われたアタッチメントポイントに「ストリング」を付けます。「ストリング」はカラビナを正しい位置(最も強度が高い向き)に維持すると同時にランヤードの末端を磨耗から保護します。「アブソーバカー」は、必ず「ストリング」が付いた状態で使用してください。1B. 「ストリング」を付けた両端のアタッチメントポイントにロックキングカラビナ(自動ロックキングカラビナを推奨します)をクリップしてください。

### 図2. ハーネスへのセット

エネルギーアブソーバーを、ハーネスのフォールアレストアタッチメントポイント(胸部もしくは背部)に正しく接続してください。

### 図3. 注意点

- エネルギーアブソーバー、ランヤード、コネクタを連結した全長が2 mを超えないようにしてください  
- 最大許容落下距離は4 mです。墜落の危険性、及び墜落の際の落下距離は、最小限に抑える必要があります  
- 斜度が15°を超えるケーブルやバー等にクリップしないで下さい(クリップしたカラビナがスライドして落下距離を増加させるため危険です)

### 警告

- 墜落の際に怪我をする危険を低減するため、ハーネスは体にフィットするよう調節してください  
- カラビナは必ずゲートが閉じ、ロックされた状態で使用してください。ゲートを指で押し、ロックされていることを確認してください。  
- ざらざらした箇所や尖った箇所にごすりつけられないように注意してください

### 支点

#### 高所作業

システム用の支点はユーザーの体より上にとるようにしてください。支点は、最低でも10 kNの破断強度を持ち、EN 795 基準を満たしていなければなりません。

### 図4. クリアランス(支点から地面または障害物までの空間) = 6.10 m

墜落した場合に途中で障害物にあたることを回避するため、ユーザーの下には必ず十分なクリアランスを確保してください。クリアランスの算出方法については図を参照ください。

## 耐用年数

ペツル製品の耐用年数は以下の通りです：プラスチック製品、繊維製品は最長で製造日から10年。ただし、下に記された?廃棄基準?の内一つ以上に該当する場合や、技術や基準の進歩を反映した新しい器具との併用に適さないと判断される場合は直ちに廃棄してください。実際の耐用年数は様々な要因によって決まります。例：製品を使用する環境、使用の頻度、状況、ユーザーの能力、保存やメンテナンスの状況等。注意：以下にあげるような極めて異例な状況においては、1回の使用で損傷が生じ、その後使用不可能になる場合があります：化学薬品との接触、鋭利な角との接触、極端な高/低温下での使用や保管、大きな墜落や過重荷等。

## 製品に損傷や劣化がないか定期的に点検してください。

安全のため、使用前、使用中の点検に加え、専門家による綿密な点検を定期的に行う必要があります。綿密な点検は少なくとも12ヶ月ごとに行う必要がありますが、必要な頻度は、使用の頻度と程度、目的により異なります。また、各PPEユーザーが用具の使用履歴を把握できるようにするため、各ユーザーが専用の用具を持ち、未使用の状態から管理することをお勧めします。用具をよりよく管理するため、製品ごとに点検記録をとることをお勧めします。点検記録に含める内容：用具の種類、モデル、製造者または販売元の名前と連絡先、製造番号、識別番号、製造年、購入日、初めて使用した時の日付、ユーザー名、その他の関連情報(例：メンテナンス、使用頻度、定期点検の履歴、点検日、コメント、点検者の名前と署名、次回点検予定日) 詳しい点検記録の見本はwww.petzl.com/ppelを参照ください。

## 廃棄基準

以下のいずれかに該当する製品は以後使用しないでください：  
- 使用前、使用中の点検、または定期点検において使用不可と判断された  
- 大きな墜落を止めた場合や、非常に大きな荷重がかかった  
- 完全な使用履歴が分からない  
- プラスチック製品または繊維製品で、製造日から10年以上経過した  
- 製品の状態に疑問がある  
使用しなくなった製品は、以後使用されることを避けるため廃棄してください。

## 新しい技術および器具の発達

製品が、システムの中で使用に適さないと判断され、実際の耐用期間が過ぎる前に廃棄される場合の理由は様々です。例：関連する基準、規格、法律の変更、新しい技術の発達、他の器具との併用に適しない等

## 改造と修理

ペツルによって認められた場合を除き、製品の改造および修理を禁じます。製品の機能を損ねる危険性があります。

## 注意

- ユーザーは、高所での活動が行える良好な健康状態にあることが必要です。警告：動きの取れない状態のまま吊り下げられると、ハーネスを着用していても重度の傷害や死に至る危険性があります。  
- ユーザーは、この製品の使用中に問題が生じた際にすみやかに対処できるよう、レスキュープランとそれに必要となる装備をあらかじめ用意しておく必要があります。適切なレスキュー技術を身につけておく必要があります。  
- 製品に記載されたマーキングが、使用期間中識別できる状態にあるよう注意してください。  
- この製品を使用する作業方法が、地域の行政機関が定める規則や基準に適合しないことを確認してください。  
- 併用するすべての用具の取扱説明書もよく読み、理解してください。  
- 取扱説明書は、製品と一緒にユーザーの手に届かなければなりません。この製品を販売する場合、販売者はその国の言語に訳された取扱説明書を添付しなければなりません。

## 保証

この製品には、原材料及び製造過程における欠陥に対し3年間の保証期間が設けられています。ただし以下の場合は保証の対象外とします：通常の磨耗や腐、酸化、改造や変更、正しくない保管方法、メンテナンスの不足、事故または過失による損傷、不適切または誤った使用方法による故障。ペツル及びペツル総輸入販売元である株式会社アルテリアは、製品の使用から生じた直接的、間接的、偶発的結果またはその他のいかなる損害に対し、一切の責任を負いかねます。

### 충격 흡수 장비 - EN 355 2002

#### 적용 분야

충격 흡수 장비는 개인용 추락 제동 장치로 사용되지만, 일반적으로 액기에 안전대를 연결할 때 펜야드와 같이 사용됩니다. 이것은 최대 4 m의 높이에서 추락할 때 발생하는 에너지를 분산시키고 사용자가 몸에 실리는 힘을 최대 6 kN까지로 제한하기 위해 고안되었습니다.  
이 제품은 89/686/CEE PPE 지시서에 따른 개인용 보호 장비이다 (일인용).  
이 제품의 자체 강도 이상의 하중을 절대 받아서는 안되며, 이 경우 안전도 이외의 다른 목적으로 사용해서는 안된다.  
X 표시나 해골 밑에 두 개의 뼈 (죽음의 상징) 가 나타나 있지 않은 그림의 기술만을 허용한다. 이 문서의 최신 버전은 [www.petzl.com](http://www.petzl.com) 웹사이트를 정기적으로 방문하여 확인한다.  
이 문서를 이해하는데 어려운 점이나 의문점이 있으시면, (주)안나푸르나로 연락주시기 바랍니다.

#### 주의사항

이 장비의 사용과 관련된 활동은 위험성이 내재되어 있다. 사용자는 자신의 행동이나 결정에 책임져야 한다. 이 장비를 사용하기 전에, 반드시 알아야 할 사항:  
- 사용에 관한 모든 설명서를 읽고 이해하기.  
- 장비의 적절한 사용을 위해 구체적인 훈련이 필요하다.  
- 장비의 성능과 제한에 대해 익숙해지기.  
- 관련된 위험을 이해하고 숙지하기.  
이런 경고를 유념하지 않으면 심각한 상해나 죽음을 초래할 수 있다.

#### 책임

경고, 제품을 사용하기 전에 철저한 훈련이 필수적입니다. 이 장비는 전문가와 책임질 수 있는 사람만이 사용할 수 있고, 전문가와 책임질 수 있는 사람의 직접적이고 눈으로 볼 수 있는 통솔 아래 사용되어야 한다.  
적절한 기술과 안전 수칙에 관한 교육을 받는 것은 개인에게 책임이 있다.  
어떤 방법으로도 부정확한 장비 사용으로 발생하는 모든 손상과 부상, 심지어 사망에 대한 모든 위험은 개인이 전적으로 진다. 모든 위험을 책임질 능력이 없거나 그런 위치에 있지 않다면, 이 장비를 사용하지 말 것.

#### 부품명칭

- (1) 웨빙, (2) 보호 파우치, (3) 고정 장치, (4) 연결 고리, (5) STRING XL.
- 주소재: 나일론과 폴리에스테르.

#### 검사 및 확인사항

**매번 사용 전에**  
충격 흡수 장비에 손상이나 찢어짐을 일으키는 추락 후에 재사용은 금물.  
파우치를 열고, 고정장치에 의해 잘 배열되어 있는 충격 흡수 웨빙을 꺼낼 것. 플라스틱 고정장치가 절단되거나 손상, 분리되었어에서 안된다.  
눈으로 끈(특히 끝부분)과 박음질 상태를 확인할 것. 웨빙의 절단, 마모, 사용상 또는 열, 화학제품 등으로 인한 손상된 부분이 있는지 확인한다. 경고, 충격 흡수 웨빙에 찢어짐이 없어야 한다.  
충격 흡수 웨빙을 파우치에 넣는다. 고리 모양의 검정색 웨빙으로 감싸 연결고리는 파우치 밖에 두어야 한다. 파우치 밖에 실수로 카라비너를 끼울 수 있는 웨빙 고리가 없는지 확인할 것.  
사용 설명서에 지시된 대로 연결장비들을 검사한다.

#### 사용 도중

장비의 상태를 정기적으로 검사하는 것이 매우 중요하다. 다른 장비와의 연결상태를 확인하고 그 장치에서 여러 장비가 서로 관련하여 정확하게 위치하였는지 확인한다.  
각 제품의 PPE 검사 절차에 관한 상세한 정보는 펠라스의 홈페이지인 [www.petzl.com/ppe](http://www.petzl.com/ppe)를 방문하거나, PETZL PPE CD/ROM을 통해 직접 확인할 수 있다. 제품 상태에 관한 궁금한 점은 (주)안나푸르나로 연락하시기 바랍니다.  
강도가 줄어들거나 기능이 떨어진 징조가 보이면 장비를 폐기해야 합니다.

#### 호환성

충격 흡수 장비(개인용 추락 제동 시스템의 구성요소)는 반드시 EN 795 액기, EN 362 잠금 카라비너, EN 354 펜야드, EN 361 추락 제동 안전대와 함께 사용되어야 한다.  
부적합한 연결은 갑작스런 분리, 파손을 불러오거나 다른 장비의 안전 기능에 영향을 끼칠 수 있다.  
장비의 호환성에 대해 궁금한 점은 (주)안나푸르나로 문의하시기 바랍니다.

#### 이 장비를 사용하는 방법

#### 그림 1. 준비

1A. 고리모양의 검정색 웨빙으로 감싸있는 연결고리에 STRING을 끼운다. STRING은 카라비너가 주축(가장 강도가 높은)에 위치하게 하고 잠줄의 끝부분이 마모되지 않게 한다. STRING없이 ABSORBICA를 사용하지 말 것.  
1B. 연결 고리와 STRING을 통해 잠금 카라비너(자동 잠금 카라비너 선호)를 끼운다.

#### 그림 2. 안전대에 연결하기

충격 흡수 장비가 안전대의 추락 제동을 위한 연결고리(홍부나 등쪽)중 하나에 맞게 연결되어 있는지 확인할 것.

#### 그림 3. 지켜야 할 사항

- <<충격 흡수 장비 + 펜야드 + 연결장치>>의 총길이는 2 미터를 넘지 않아야 한다.
- 추락 길이는 4 m를 초과하지 말아야 한다. 추락의 위험을 줄이려고 노력하고, 추락을 대비하여 높이에 신경쓸 것.
- 절점(비저금 카라비너)을 15° 이상의 경사면을 가진 구조물(케이블, 바 등)에 직접 연결하지 말 것.

#### 주의사항

- 추락이 발생할 경우를 대비하여 부상을 줄이기 위해 안전대를 꼭 맞게 조절해야 한다.
- 카라비너는 반드시 개폐구가 닫히고 잠긴 상태에서 사용되어야 한다. 자신의 손으로 눌러 개폐구가 잘 잠겨졌는지를 확인한다.
- 날카롭거나 연마성의 표면이나 물체에 닿게 하지 말 것.

#### 확보물

**고소작업**  
장치의 확보지점은 사용자의 위치보다 위에 있어야 하고, 반드시 EN 795 기준 요건을 따라야 한다. 특히 확보 지점의 최소 강도는 10 kN이 되어야 한다.

#### 그림 4. 이격거리 = 확보지점과 지면 사이의 어떤 추락도 없는 자유 공간 = 6.10 m

사용자 아래의 이격거리는 추락이 발생한 경우에 사용자가 어떤 장애물과도 부딪치지 않을 정도로 충분해야 한다. 이격거리를 계산하는 방법은 표를 참조할 것.

#### 일반적인 정보

#### 수명

Petzl 제품의 최대 수명은 다음과 같다: 플라스틱과 섬유 제품은 제조년일로부터 10 년까지. 실제 수명은 아래에 열거된 폐기 기준 ("장비의 폐기 시점" 참조) 에 하나라도 해당되거나, 사용 장치에 장비가 노후화된 것으로 판단되었을 때 끝이 납니다.  
실제 수명은 다음과 같은 다양한 요소에 영향을 받는다: 강도, 사용빈도, 사용환경, 사용자의 역량, 제품의 보관과 관리 상태 등.  
주의: 제품의 수명은 예외적인 일에서 단 한번의 사용으로도 줄어들 수 있습니다. 예를 들면 아래와 같은 어떤 상황에 노출된 경우: 화학제품, 극한 온도, 날카로운 모서리, 심각한 추락이나 하중 등.

#### 손상과 품질 저하가 없는지 장비를 주기적으로 검사한다.

사용전과 사용중의 검사와 함께, 전문가를 통한 주기적인 정밀검사를 받아야 한다. 적어도 일 년에 한번은 정밀검사를 받아야 한다. 정밀검사의 빈도는 사용 양상이나 강도에 좌우된다. 장비의 상태를 보다 정확하게 관리하기 위해서는 각 장비마다 특정한 사람을 선정하여 관리함으로써 장비의 지속적인 상태를 잘 알 수 있게 한다. 검사 결과는 "장비검사 기록지" 에 문서화되어야 한다. 이 문서는 다음과 같은 자세한 사항에 맞게 기록한다: 장비 형태, 모델, 품명, 제조회사나 공급업체의 연락 정보, 신원확인 방법(일련 또는 개별번호), 제조년도, 구입날짜, 처음 사용한 날짜, 사용자의 이름, 예를 들면, 관리자 사용빈도, 주기적인 검사기록(날짜 / 의견과 문제점 / 검사를 수행한 전문가의 이름과 서명 / 다음 예상 검사 날짜)와 같은 모든 관련 정보. 구체적인 검사 기록의 예시와 다른 정보 들은 [www.petzl.com/ppe](http://www.petzl.com/ppe) 웹사이트를 참조하시기 바랍니다.

#### 장비 폐기 시점

- 아래와 같은 경우에는 즉시 장비를 폐기할 것:
- 불합격 판정시 (사용 전과 사용중의 검사에서, 주기적인 정밀검사에서),
  - 심한 추락이나 하중을 받은 적이 있는 경우,
  - 장비에 대한 기록을 전혀 모를 경우,
  - 플라스틱이나 섬유 재질의 장비가 최소 10 년 사용되었을 경우,
  - 장비의 보전상태가 의심되는 경우.
- 장비가 다시 사용되는 일이 없도록 폐기할 것.

#### 제품의 노후화

제품이 노후화된 것으로 판단되어 실제수명 전에 폐기해야 하는 이유에는 여러가지가 있다. 예를 들면: 적용기준, 규정, 법규의 변경, 신기술 개발, 다른 장비와 호환되지 않을 경우 등.

#### 변형, 수리

Petzl로부터 검증되지 않은 어떤 변형과 제품의 수리는 장비의 효용성을 줄이는 위험성의 이유로 금지됩니다.

#### 주의사항

- 사용자는 수직 활동시 의학적 문제로 문제가 없어야 한다. 경고, 안전대에서 움직임이 매달리는 것은 심각한 부상이나 사망을 초래할 수 있다.
- 장비 사용 도중에 우연히 부딪치게 될 위험에 대비하여, 반드시 신속하게 이행할 수 있는 구조 계획과 방법을 가지고 있어야 한다. 즉 필수적인 구조 기법은 충분한 훈련이 필요하다는 것을 함축하고 있다.
- 제품의 수명기간동안 품질 표시가 읽을 수 있게끔 남아있는지 반드시 확인한다.
- 작업 안전에 해당되는 정부 규정과 다른 기준에

관련하여 자신의 장비 응용이 사용상 이 장비와 적합한지 확인해야 한다.  
- 이 제품과 함께 사용되는 각 장비의 사용 설명서를 반드시 유념하여 읽어본다.  
- 사용 설명서는 반드시 이 장비의 사용자에게 제공되어야 한다. 도착지의 원산지 밖에서 장비가 판매될 때, 공급자는 그 장비가 사용되는 그 나라의 언어로 된 사용설명서를 제공할 수 있다.

#### 보증

재질 또는 제작상의 문제에 대해, 이 제품은 3 년간 보증된다. 보증에서 제외되는 부분: 정상적인 마모와 찢어짐, 산화작용, 제품의 변형과 교체, 부적절한 보관, 허술한 관리, 사고나 부주의, 부적절하고 부정확한 사용으로 발생한 손상. PETZL은 제품 사용으로 발생한 직간접적이거나 우발적인 또는 어떤 다른 형태의 손상과 결과에도 책임지지 않습니다.

## 势能吸收器-EN 355 2002

### 应用范围

内置势能吸收挽索,用作个人防下坠系统的一件组件,通常用作连接安全带到一个固定的确定点,它是设计用于最多4米下坠高度所产生的势能及限制对用户身体所造成的冲击力至最多6kN,这款产品是个人保护设备(个人使用)符合89/686/CEE PPE指引。

这款产品不能负荷超出它可负载的重量,或不能用于其他不是原本设计的用途。  
只有那些图中没有交叉符号和/或骷髅头符号的技巧才授权使用,定期查阅www.petzl.com网页以找寻最新版本的使用指南。  
如果你有任何疑问或对于这些文件的理解是有困难的话,请联络PETZL。

### 警告

需要使用这工具的活动有潜在的危險。

你要为你个人的行动和决定负责。

在使用这件工具前,你必须:

-阅读及明白全部使用指南。

-取得正确使用方法的训练。

-熟悉它的性能及限制。

-明白和接受所涉及的危險。

不留意这些警告会导致严重受伤或死亡。

### 责任

警告,在使用前必须受过特别的训练。

这款产品必须由有能力和负责任的人使用,或在有能力及负责任的人直接和视线可触及的情况下使用。

取得合适的技巧和和使用方法的训练是阁下的责任。

你个人需承担所有不正确使用产品所带来的风险和损坏,受伤或死亡的责任。如果你不能或不是在一个可以负起这个责任或冒这个险的位置的话,不要使用该产品。

### 零件名称

(1) 挽索, (2) 保护套, (3) 安放器, (4) 系缚点,

(5) 加大码 STRING。

主要物料:尼龙和聚酯纤维。

### 检查,需要检查的地方

#### 在每次使用前

这工具在经过一次下坠后所造成的损伤或撕开势能吸收器之后不能再使用。

打开袋,取出势能吸收挽索然后用安放器正确安排和存放。塑胶安放器不得有割裂,损坏或移除。用眼睛检查带(尤其是末端)和安全缝合。检查挽索因使用,暴露于高温和与化学品接触过而导致的割痕,磨损和损坏等。警告,势能吸收挽索必须没有被撕开。

把势能吸收挽索放在保护套内,只有那由黑色管所包着的系缚点是露于保护套之外,确保挽索在保护套外没有松弛以致使安全扣错误扣上。

依使用指南的指示检查连接器。

#### 在使用中

定期检查产品的状况是很重要的。检查它跟系统内其他工具的连接,确保系统内不同的工具安置在正确的位置。

请参阅在www.petzl.com/ppe或PETZL PPE光碟

有关个人保护设备内的每一件工具的检查程序。

如对产品的状态有任何疑问,请联络PETZL。

如果产品有任何迹象显示它的性能减低了或操作有困难的话,弃用该产品。

### 兼容性

势能吸收器(个人防下坠系统组件)必须与EN 795 确定点,EN 362上锁安全扣,EN 354挽索,EN 361防下坠安全带一同使用。

一个不兼容的连接器可引致意外的松脱,破裂或影响设备内另一件工具的操作。

如不清楚设备内各工具的兼容性,请联络Petzl。

### 怎样使用这工具

#### 图1. 准备

1A. 把STRING放在被黑色管所复盖的系缚点上,STRING容许安全扣放在主轴位置(最强)和保护挽索末端不受磨损。不要在STRING的情况下使用ABSORBICA。

1B. 穿过每一个系缚点和用STRING扣上一个上锁安全扣(最好采用自动上锁那种)。

#### 图2. 安装在安全带上

确保势能吸收挽索正确的系缚于安全带的防下坠系缚点上(尾部或背部系缚点)。

### 图3. 责任

-整套组合"内置挽索的势能吸收器+连接器"必须不能超过2米。

-下坠长度不能超过4米,小心把潜在的下坠及任何下坠的高度减至最少。

-在一个坡度大于15°的斜坡上不可把挽索(滑动安全扣)直接与一个结构(钢缆,枝条等)连接。

### 警告

-安全带必须调校至合身以减轻下坠时受伤。

-安全扣必须在使用时闸门是关闭和锁上的。用手按下闸门作系统性的检查,看它是否紧闭。

-避免与有磨擦性的表面和物品接触。

### 确定点

#### 高空工作

系统的确定点最理想是在用者之上而且必须要符合EN 795标准,确定点必须最少有10kN的负重。

### 图4. 净空=确定点与地面之间的无障碍下坠空间=6.10米

用者下面必须有足够的净空以防下坠时撞着障碍物。如何计算净空的资料,请参阅附图。

### 一般资料

### 产品寿命

所有 Petzl产品的寿命如下:塑胶和纺织品以制造日期起计可有长达十年的寿命。

真正的产品寿命由下列的条件决定它应该被终止使用(参阅「你的设备应何时终止使用」,或当一个系统运作时该在何时判断为不能使用。

确实的产品寿命会被不同的因素所影响,例如:使用时的力度和频率,用者的熟练程度,产品储存和维修的情况等。

警告,一次意外事件可减低产品的寿命至一次的使用,如果产品暴露在任何物品:化学品,极端的气候,尖锐的边缘,严重的下坠或负重等。

### 定期检查工具以确定是否有损毁和/或变坏,

除了在使用前或使用作检查外,定期由资深检查员作深入检查是必须的。这种检查必须每隔十二个月进行一次。深入检查的频率程度需视乎使用的类型和力度而定。为有良好的检查记录,最理想是把工具只分配给一个使用者,这样他便知道工具的历史。检查结果应该记录在一部检查记录内,这份文件必须记载以下的细节:设备的种类,型号,生产商或分销商的联络资料,辨认产品的方法(产品编号或个别号码),制造年份,购买日期,首次使用日期,用者姓名,其他相关资料例如保养和使用频率,定期检查的历史(日期/评语和出现问题的记录/资深检查员的姓名及签署/下次检查的日期)。请参阅在www.petzl.com/ppe网页内有关详细检查记录和其他资料的工具。

### 何时应该弃用你的设备

如遇下列情况,立即弃用该设备:

-不能通过检查(在使用前和使用中及定期的深入检查),

-经过一次严重的下坠或负重,

-你并不知道设备的全部历史,

-以塑胶或纤维制造的产品用了最少十年,

-你对它的状态有怀疑。

销毁弃用的设备以防误用。

### 废弃产品

产品被判定为废弃及在真正的寿命终结前被弃用是有很多原因的。例子包括:使用标准,法例或立法的变化;新技巧的发展,与其他设备不兼容等。

### 改装,维修

不是Petzl认可的任何改装,加装或工具维修均被禁止,这是由于工具的效能会被削弱。

### 预防措施

-用者的身体状态必须是适合高空活动的。警告,在静止的安全带上可导致严重的受伤或死亡。

-你必须制订一个拯救计划及方法以便遇上使用工具时发生困难。这意味着合适的拯救技巧训练是必须的。

-你必须检查以确定产品上所刻划的符号在整个产品的使用周期中是清晰可见的。

-你必须确保工具在你的应用情况下是符合政府的法例和其他职业安全标准。

-每一件工具与此产品一同使用时,必须遵守其使用指南。

-此工具的使用指南必须提供给用者。如果工具是在原产地以外转售,销售商会提供当地语言版本的使用指南。

### 保用证明

这款产品对于物料或生产上的错误有三年保用期,不包括在保用之内的有:正常的损耗,氧化,加工及改装,不正确存放,欠佳的保养,因意外而产生的损坏,疏忽,或不正当和不正确的使用。

PETZL对于直接,间接或意外所造成的后果,或使用她的产品所造成的任何类型的损坏概不负责。

เชือกกันล้าหรับดูดซับแรงกระชาก - EN 355 2002

ข้อจำกัดการใช้งาน

เชือกกันล้าดูดซับแรง ใช้เป็นส่วนประกอบของระบบป้องกันการตกส่วนบุคคล, การใช้งานตามปกติคือเชือกระหว...

คำเตือน

กิจกรรมที่เกี่ยวข้องกับการใช้อุปกรณ์ชนิดนี้ เป็นกิจกรรมที่มีความเสี่ยงสูง ผู้ใช้จะต้องตระหนักและรับผิดชอบต่องานที่กระทำ...

การรับผิดชอบ

การผูกมัดวิธีใช้อุปกรณ์ก่อนการใช้งานเป็นสิ่งจำเป็น อุปกรณ์นี้ต้องถูกใช้โดยบุคคลที่มีวุฒิภาวะและมีความรับผิดชอบ...

ระบบเชิงซ้อนประกอบด้วย

- (1) สายรัดสวนร่องรับแรงดกระชาก, (2) ดึงหมุดป้องกัน (3) แผ่นป้องกันการหลุด, (4) จุดยึดต่อ, (5) STRING XL

การตรวจสอบ, จุดที่ต้องตรวจสอบ

ก่อนการใช้งานทุกครั้ง อุปกรณ์จะต้องไม่ถูกนำมาใช้อีก หลังจากเกิดการเสียหายหรือการตกทำให้สายรัดรับแรงกระชากหลุดออก...

ในระหว่างการใช้งานทุกครั้ง

เป็นสิ่งสำคัญที่จะต้องตรวจเช็คสภาพของอุปกรณ์อย่างสม่ำเสมอ ตรวจเช็คการต่อเชื่อมกับอุปกรณ์อื่นในระบ...

การเข้ากันได้

เชือกกันล้าดูดซับแรง (ส่วนประกอบของระบบป้องกันการตกส่วนบุคคล) ต้องใช้ต่อเชื่อมกับจุดผูกยึดที่ได้รับมาตรฐาน EN 795...

คำแนะนำการใช้งาน

ภาพอธิบาย 1. การเตรียมการ

1A. สาย STRING เข้ากับห่วงต่อเชื่อมบนปลายของสายที่พบหน้าตา STRING จะเป็นจุดคล้องกับวิธีการในเนอ...

ภาพอธิบาย 2. การติดตั้งเข้ากับสายรัดสะโพก

ดูแผนผังว่า เชือกกันล้าดูดซับแรงถูกติดตั้งเข้ากับสายรัดสะโพกได้อย่างไรถูกต้อง (ดูข้อดีที่ห่วงคล้องที่หน้าอกหรือห่วงคล้องด้านหลังแทน)

ภาพอธิบาย 3. ภาวะหนัก

- ความยาวรวมของเชือกกันล้าและตัวดูดซับแรง + ห่วงลีดควรยาวไม่เกิน 2 เมตร. - ระยะห่างการตกต้องไม่เกิน 4 เมตร. ...

คำเตือน

- สายรัดนิรภัยจะต้องปรับให้พอดีเพื่อช่วยลดแรงดกระชากในกรณีที่มีการตกเกิดขึ้น - ควรหาเบาะรองรองขาในสภาพที่ประตูดกปิด...

จุดผูกยึด

การทำงานบนที่สูง จุดผูกยึดของระบบจะต้องมีตำแหน่งสูงกว่าตำแหน่งของผู้ใช้งาน และจะต้องถูกต้องตามมาตรฐาน EN 795...

ภาพอธิบาย 4. ระยะห่าง (Clearance) ของว่างของระยะทางการตก

ระหว่างจุดยึดและพื้น = 6.10 เมตร ช่องว่างระหว่างจุดยึดกับพื้นที่อยู่ต่ำกว่าผู้ใช้งานต้องเพียงพอสำหรับการกางตัวในสถานการณ์ฉุกเฉิน...

ข้อมูลทั่วไป

อายุการใช้งาน ความเป็นไปได้: อุปกรณ์การใช้งานของอุปกรณ์ Petzl เป็นไปได้ถึง 10 ปีนับจากวันที่ผลิต...

การตรวจสอบอุปกรณ์เป็นระยะ ๆ เพื่อตรวจรอยชำรุดและ / หรือความเสื่อมสภาพ นอกเหนือจากการตรวจสอบสภาพอุปกรณ์ตามปกติก่อนและระหว่างการใช้งาน...

ความยกเลิกการใช้งานเมื่อไร

ยกเลิกการใช้งานอุปกรณ์นี้ถ้า: - ไม่สามารถใช้งานได้ตามที่ระบุไว้ - ไม่สามารถตั้งประวัติการใช้งานใหม่ได้ - ครอบอายุการใช้งาน 10 ปี ของวัสดุที่ทำด้วยพลาสติกหรือสิ่งทอ...

ผลิตภัณฑ์ที่ควรหลีกเลี่ยง

มีหลายเหตุผลที่นำไปสู่การหลีกเลี่ยง และหลีกเลี่ยงข้อบกพร่องที่ตามมาคือการใช้งานที่ระบุไว้ด้วยสิ่งประกอบ: เปลี่ยนแปลงลักษณะของมาตรฐานที่ใช้, เปลี่ยนกฎเกณฑ์, หรือโดยข้อกฎหมาย, การพัฒนาของเทคนิคใหม่, ไม่สามารถใช้ร่วมกับอุปกรณ์อื่น ๆ, ฯลฯ

การปรับปรุง, การซ่อมแซม

การแก้ไขเปลี่ยนแปลงใด ๆ, การทำเพิ่มเติม, หรือการซ่อมแซมอุปกรณ์นอกเหนือจากคำแนะนำของ Petzl เป็นสิ่งผิดกฎหมาย: เป็นความเสี่ยงต่อการลดลงของประสิทธิภาพในการใช้งานของอุปกรณ์

การป้องกันก่อน

- ผู้ใช้ต้องมีสภาพร่างกายสมบูรณ์ตามที่วินิจฉัยจากแพทย์สำหรับการทำงานหนัก ๆ เป็นต้น การหยุดนิ่งหรือหมดสติในสายรัดสะโพกอาจมีผลเสียชีวิตได้ - ผู้ใช้จะต้องมีแผนการกู้ภัยและวิธีการทางใดอย่างหนึ่ง...

- ข้อแนะนำการใช้งานจะต้องใช้อำนาจด้วยอุปกรณ์ที่ อุปกรณ์นี้โดยคำแนะนำไปยังหน่วยงานวิชาชีพซึ่งประเทศที่เป็นแหล่งกำเนิด ผู้แทนจำหน่ายต้องจัดหาข้อแนะนำในภาษาของประเทศไทยที่อุปกรณ์ได้ถูกนำไปใช้งาน

การรับประกัน

ผลิตภัณฑ์รับประกัน 3 ปีต่อความบกพร่องของวัสดุที่ใช้ในการผลิตหรือจากข้อบกพร่องในการผลิต ยกเว้นจากการใช้ที่ผิด, การเป็นสนิม, การดัดแปลง, การเก็บที่ผิดวิธี, ขาดการบำรุงรักษา, การเสียหายจากอุบัติเหตุ, ความล้มเหลว, หรือการนำไปใช้งานผิดประเภทที่ PETZL ไม่สามารถรับผิดชอบได้เกิดขึ้น, ห่วงต่าง, ห่วงอ้อม หรือ อุปกรณ์, หรืออายุการใช้งานเสียหายใด ๆ ที่เกิดขึ้น หรือ ผลจากการใช้ผลิตภัณฑ์