

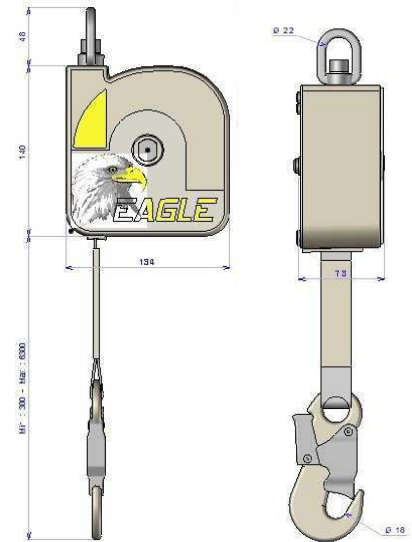

# EAGLE

Dispositif antichute à rappel automatique

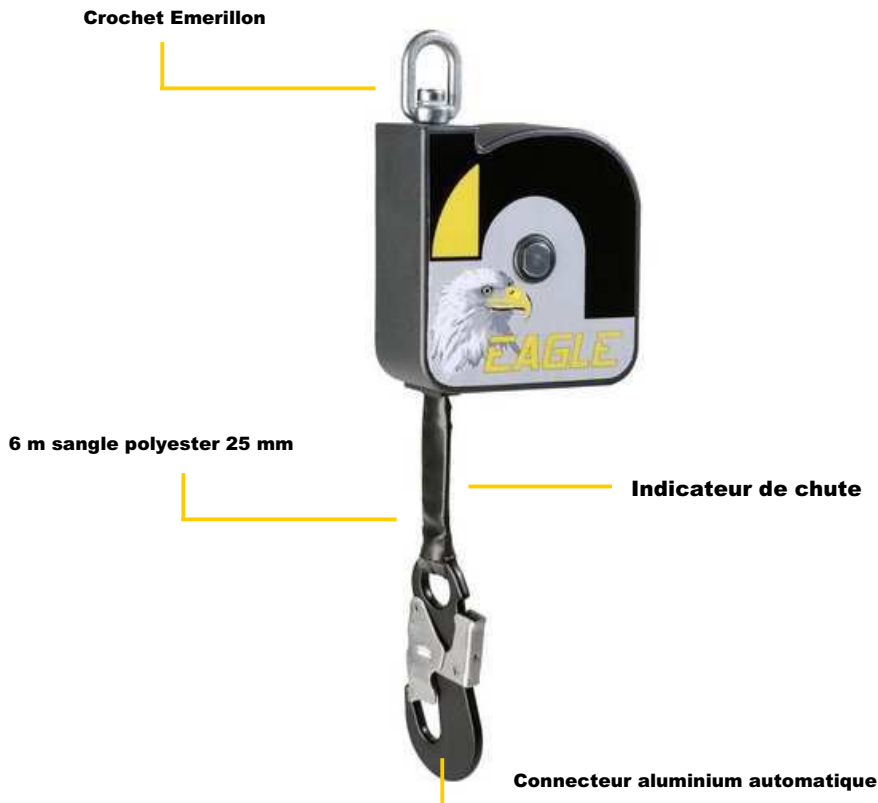

## SPECIFICATIONS TECHNIQUES

Carter .....	Aluminium
Poids.....	2,2 kg
Fermeture .....	Vis sécurité acier
Blocage.....	2 cliquets inox
Indicateur de chute .....	Indicateur rouge
distance d'arrêt .....	< 50 cm
Force de freinage.....	< 300 daN par absorbeur intégré
Tirant d'air.....	3 m